

www.r-toolbox.jp

toolbox

スクールシンク

目次

施工前の確認	1
施工方法	3
お手入れ方法	4

安全のために必ずお守りください

施工前に、この説明書をよくお読みのうえ、正しく組み立てを行ってください。
ここに示した注意事項は、製品を安全に施工し、あなたや他の人々への被害や損害を未然に防止するために重要な内容ですので、必ず守ってください。

本文中に使われている図記号の意味は次の通りです。



注意

注意を無視した取り扱いをすると、
物的損害を被ったり、傷害を負う可能性があります。



気を付けなければ
いけない注意事項



やってはいけない
注意事項

株式会社 TOOLBOX

URL www.r-toolbox.jp
E-mail contact@r-toolbox.jp

施工前の確認

洗面シンク本体

※ 水栓の種類によって穴の位置と径が変わります。
詳しくは図面をご確認ください。

台付水栓用

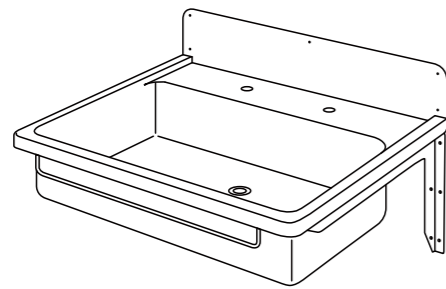

壁付水栓用

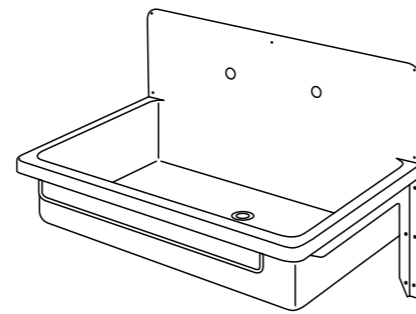

本体図面は以下 OR コードよりご確認ください。

壁付け水栓用

台付け水栓用

シンク単体



片デッキ



両デッキ



付属部品

排水用目皿栓

共栓はシンクに設置された状態で届きます。

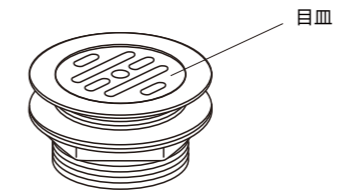

< 目皿の外し方 >

回すと外れます



排水金物一式

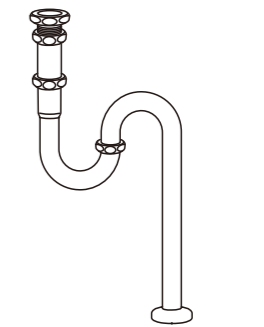
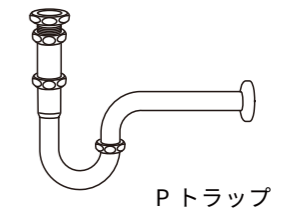

ネジ

 トラス頭タッピングネジ (ステンレス) M3.5×30mm : バックガード用

 トラス頭タッピングネジ (ステンレス) M4×45mm : ブラケット用

※ ビスの本数はシンクの大きさによって変わります。

施工方法

■ 洗面シンクの固定

両サイドに壁がある場合、ブラケットにビスを固定するときに手が入りにくい場合があるので、シンク本体と壁の隙間は50mm以上あけてください。

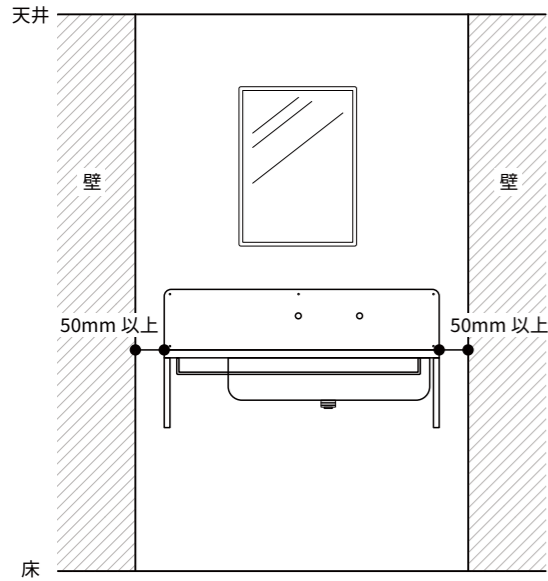

注意

ブラケットにビスを固定する際に、手またはインパクトが入らない可能性があります。

狭い場所に施工する場合は、インパクトのビットは150mm以上の長いものをおすすめします。

お手入れ方法



柔らかい布、またはスポンジに中性洗剤を適量取り、ステンレスの目に沿ってクルクル回すように動かして洗浄してください。最後は、水で十分洗い落としてから乾いた布で拭いてください。

注意

- ナイロンや金属たわし等の硬い物、クレンザー等の骨材が入っている洗剤を使用すると傷の原因になりますので、絶対に使用しないでください。
- 塩素系の洗浄剤・漂白剤はサビの原因となりますので、絶対に使用しないでください。

