

食器洗い乾燥機

ご使用ガイド

銀イオンカートリッジ

本製品の食器かごに銀イオンカートリッジをセットすることによって、水槽や食器・食器かごにAg+イオンコートを生じ、庫内除菌・抗菌効果を発揮します。
一部の型式では同梱しています。取扱説明書の「各部のなまえ」のページで確認してください。
お問い合わせは、お買い上げの販売店まで。 部品コード：820-053-000 ¥2,000（税抜）

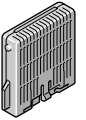

使いかた

① ドアをゆっくり開け、専用洗剤を洗剤投入口へ入れる

コース		
標準・予約	小さじ約1.5杯	約8g
念入り	小さじ約2.5杯	約12g
少量	小さじ約1杯	約4g

※ +乾燥コース・+ソフト排気コースを含みます。

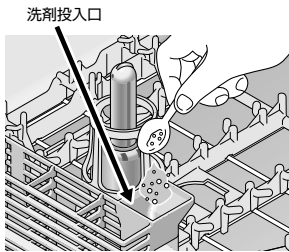

② 食器を入れる

きれいに仕上げるポイント!

洗い落としにくい汚れは、あらかじめ手洗いで落としてください。

食器を入れた後、回転ノズルが手で軽く回るか確認してください。

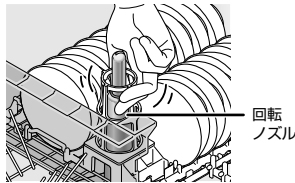

③ スタートを押して電源を「入」にする

④ コースを選ぶ

コースを押してお好みのコースを選択してください。
前回と同じコースの場合は、この操作は必要ありません。

⑤ スタートを押して、ドアが「カチッ」というまで、ドアを確実に閉める

・運転ランプが点灯し、自動で運転が開始されます。

⑥ 運転終了後、ドアを開け、食器を取り出す

・終了ブザーが鳴って電源が切れます。
・お手入れや食器の取り出しは、運転終了後30分以上おいて、中が冷えてから行ってください。やけどのおそれがあります。

⑦ お手入れ

・使ったらその都度、残菜を捨て残菜フィルターを洗ってください。カビなどの繁殖のおそれがあります。



お願い

- ドアを閉める際は必ず、「カチッ」というまで、確実に奥まで押し込んでください。
- 運転中に食器を新しく追加すると、洗い上がりが悪くなることがあります。
- 2日以上食器を入れたままにしないでください。

ワンポイント

下記の設定変更ができます。詳しくは取扱説明書の「各種設定の変更」をご覧ください。

- 給湯配管中の冷水の排水行程の設定
- 運転終了時のブザーの取り消し
- 乾燥時間延長の設定
- からっとキープの設定の取り消し

コース



① コースの選択

・「コース」スイッチを押して、運転したいコースを選びます。

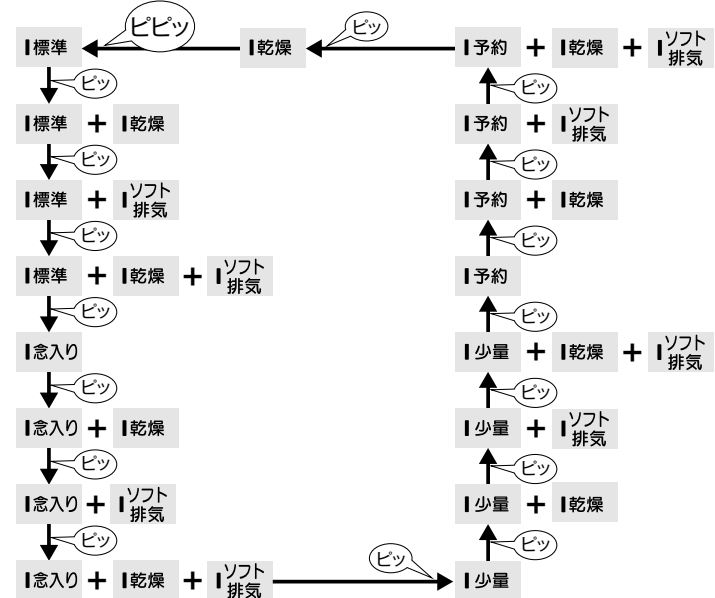

コース

標準	ふつうの汚れを洗うとき。
念入り	ひどい汚れを洗うとき。
少量	つけおき、または軽くすすいだ食器をすばやく洗うとき。
予約	4時間後に運転するとき。
乾燥	乾燥のみをするとき。

※ +乾燥コース・+ソフト排気コースを含みます。



よくある質問

Q. 一般の台所用液体洗剤は使えるの？

A. 少量でも使わないでください！
水槽内で泡が多量に発生し、洗えない、故障の原因になります。

泡が異常発生し、水漏れや故障の原因になります。

Q. 食器洗い乾燥機で洗えないものは？

A. ・ふきん・タオルなど、食器や調理器以外のもの
⇒ヒーターに落下すると、発煙・発火の原因になります。
・木製品・耐熱温度が低いプラスチック製品など
⇒食器を傷めます。

ヒーターに落下すると、発煙・発火の原因になります。

食器を傷めます。

Q. キレイに洗えないものってあるの？

A. ・徳利などの口の小さい食器類
・手で洗っても落ちにくいこげつき、油汚れがひどいもの
⇒ひどい汚れは食器類をセットする前に、台所用液体洗剤を使わずに、湯洗いやつけ置きで、あらかじめ落としてください。

Q. 食器類の汚れはどれくらい落としてからセットするのですか？(予洗い)

A. カレー・油炒め・あんかけ・魚の骨など、食器の油・汁・残菜は台所用液体洗剤を使わずに、スポンジやキッチンペーパー等で取り除いてからセットしてください。



Q. 食器類をセットするときに注意することは？

A. かごの下や水槽内からはみださないようにしてください。

食器類が水槽内からはみ出さないようにしてください。

上かごのさまたげにならないようにしてください。

食器類が落ちたら、必ず拾ってください。

ノズルが回転するか確認してください。

食器類 セットのコツ

タワーノズルに食器がぶさらないようにしてください。

かごからはみ出さないようにしてください。

※イラストは横から見た水槽のイメージです。

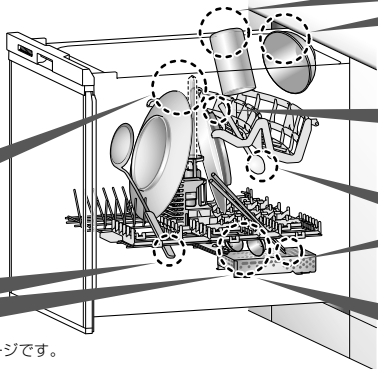

× かごの下にはみ出していると...

ヒーターの上に落ちると、発煙・発火の原因になります。

× 水槽内からはみ出していると...

ドアを閉めるときに本体に当たり、割れるおそれがあります。

ドアを無理に閉めると、水漏れ・破損などの原因になります。

食器の入れかた

最大6人分の例

大皿	6点	中ばち	7点	小皿	9点
茶わん	7点	吸物わん	6点	湯のみ・コップ	12点
【小物】はし	6組	スプーン	6点	フォーク	6点

① 茶わん・吸物わん・小皿・大皿・中ばち・小物を入れる

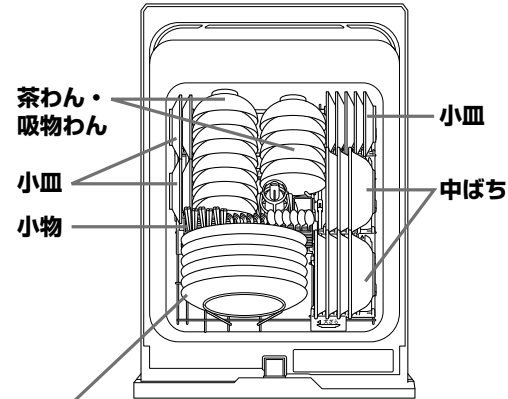

大皿
直径27cm以下...6点、
あるいは
直径30cm以下...3点
※30cmの大皿は
1点ずつスペースを
空けてください。

ポジションサイン

イラストの向きに合わせて食器を入れてください。

ポジションサイン「」

食器は端から中心へ向かってセットすると入れやすいです。

② 上かごを取り付け、湯のみ・コップを入れる

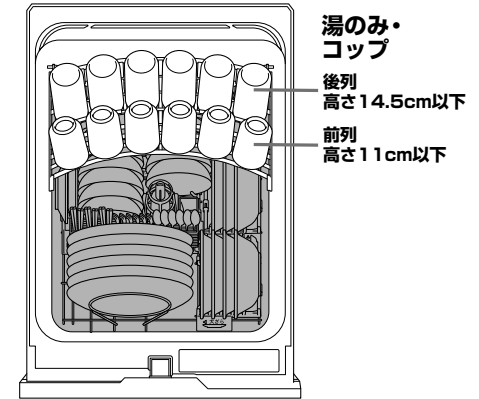

湯のみ・コップ
後列 高さ14.5cm以下
前列 高さ11cm以下

包丁セットのしかた

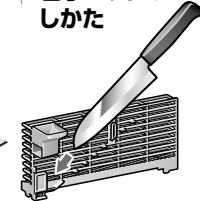

上かごのセットのしかた

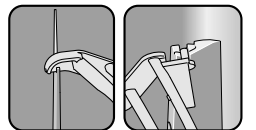

食器の入れかたのコツ

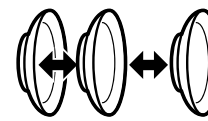

食器が重ならないように



汚れた面に水がよく当たるように内向きに傾けて

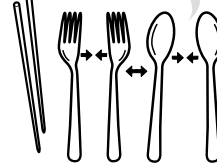

はし 汚れた方を下向きに
スプーン・フォーク 汚れた方を上向きに重ならないように



湯のみ・コップ 飲み口を下向きに

27cm 大皿の最大の直径

(1点ずつスペースを空ければ30cmまで入ります。)

11cm 上かご前列の最大の高さ

14.5cm 上かご後列の最大の高さ

25cm

20cm

15cm

10cm

5cm

0cm