

【平面図】

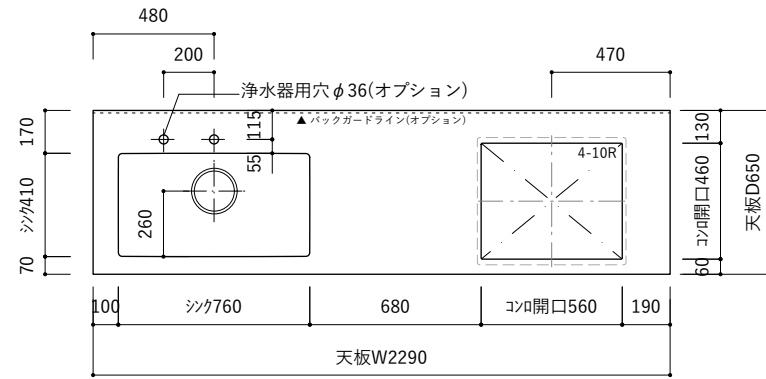

〈左シンク〉

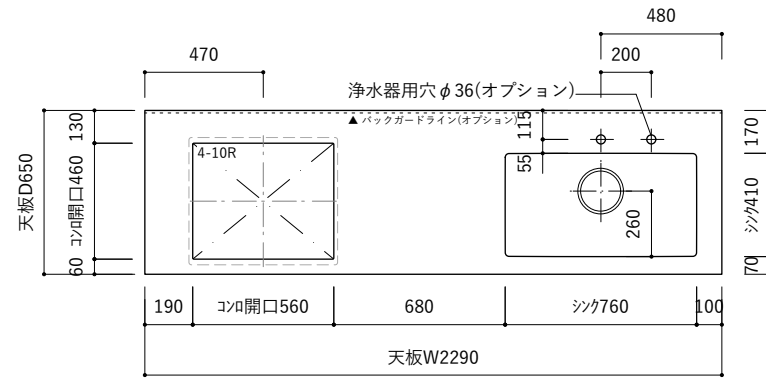

〈右シンク〉

【展開図】

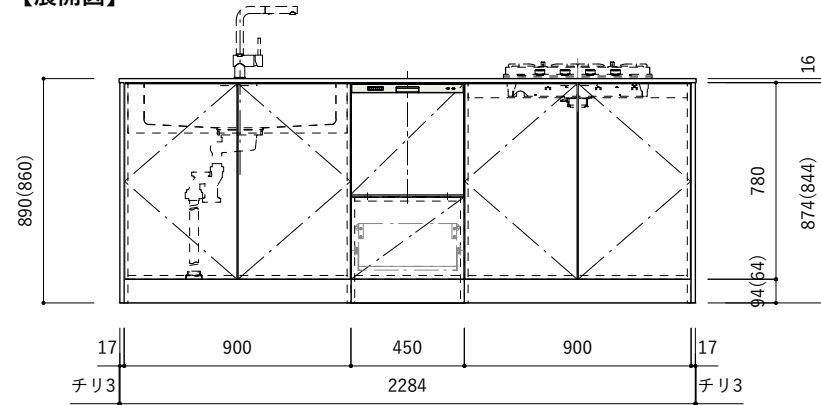

〈把手タイプ〉

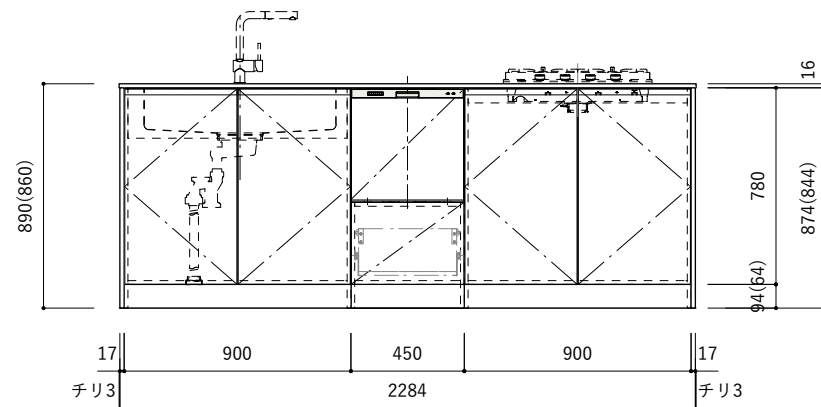
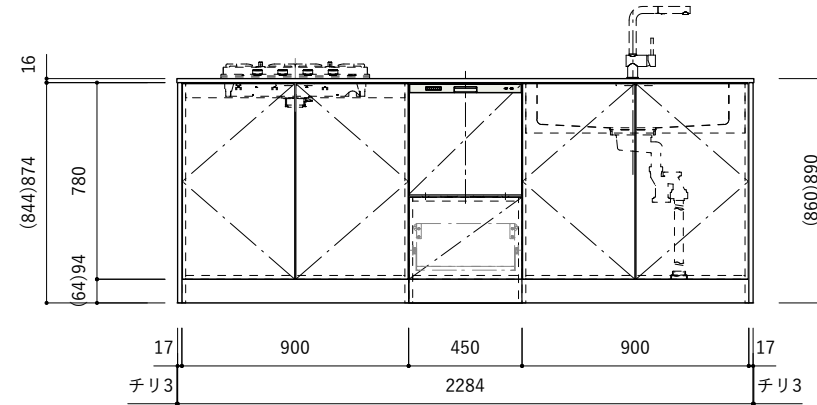

〈J手掛けタイプ〉

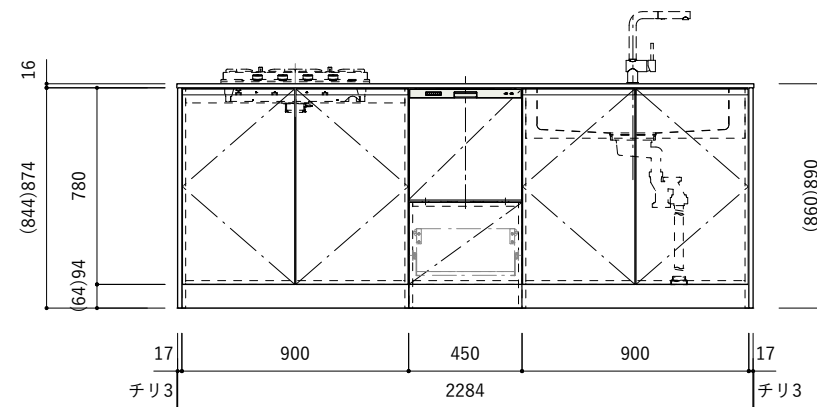

【断面図】

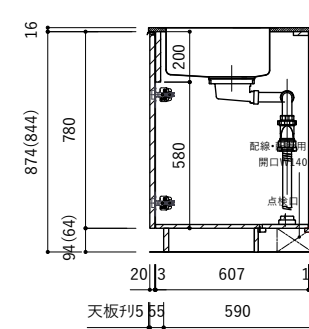

〈シンク〉

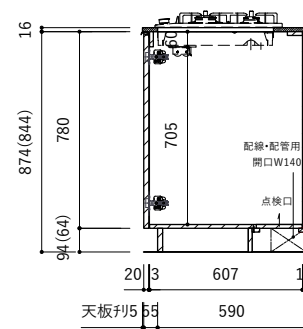

〈コンロ〉

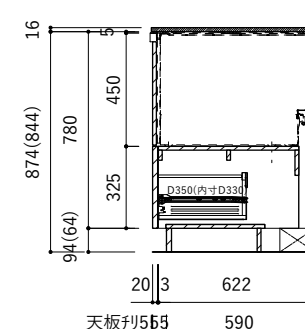

〈食洗機〉

【側面図】

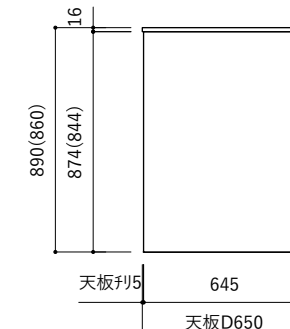

■仕様表

| No. | 名称 | 仕様 |
|-----|---------|-----------------------------------|
| 1 | 天板 | ステンレス バイブレーション仕上(※) |
| 2 | シンク | ステンレスシンク(※) |
| 3 | 面材 | メラミンポストフォーム扉 or メラスクープJ型(※) |
| 4 | キャビネット | パーティクルボード ホワイト |
| 5 | サイドパネル | メラミン化粧板 |
| 6 | 台輪 | メラミン化粧板 |
| 7 | 把手 | ステンレス バイブレーション仕上(※) |
| 8 | コンロフィラー | — |

※オプションを示す

■機器表

| No. | 名称 | 品番 |
|-----|--------|----------------|
| 1 | 水栓 | WEBページをご参照ください |
| 2 | コンロ・IH | WEBページをご参照ください |
| 3 | 浄水器 | WEBページをご参照ください |
| 4 | 食洗機 | KB-PT004-01 |

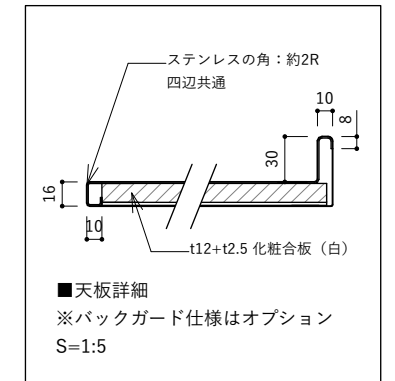
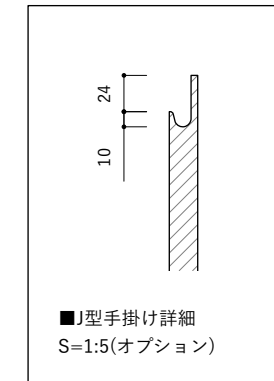

ご注意

- ※止水栓、コンセントやガス管は商品に含まれていません。
- 現場でご用意して接続してください。
- ※床暖房などの設置範囲にご注意ください。
- ※製品の寸法は交差があります。
- ※コンロを設置する場合、コンロ側に側面壁がある場合は、壁不燃または防熱板を使用してください。(消防法・火災予防条例に基づく処理をしてください。)
- ※キッチン側面に壁がある場合、巾木などの干渉にご注意ください。
- ※() 内寸法は天板高さH860mmの場合を示します。
- ※均等荷重は、引出しは30kg(食洗機下は20kg)、棚板は12kgです。

【平面図】

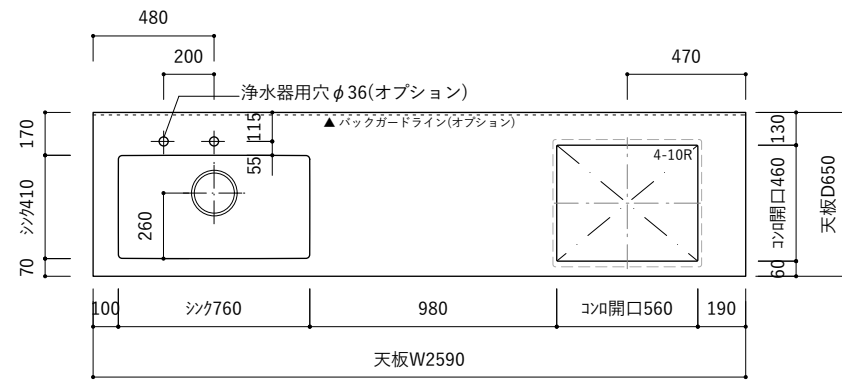

〈左シンク〉

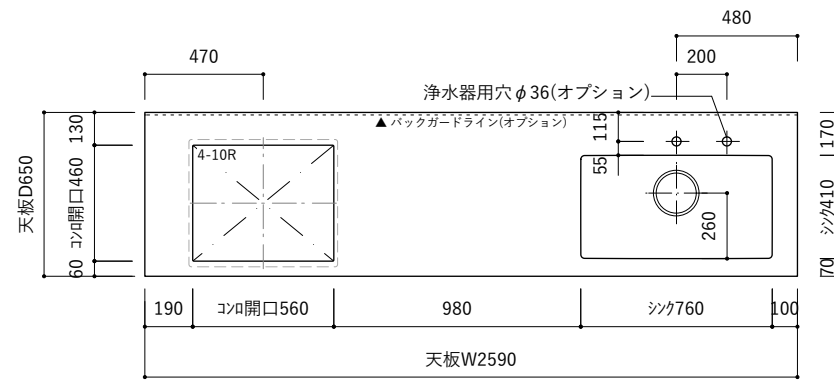

〈右シンク〉

【展開図】

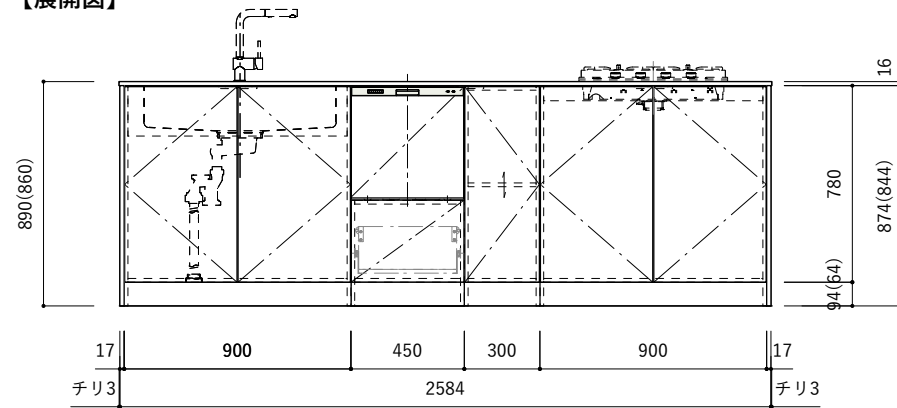

〈把手タイプ〉

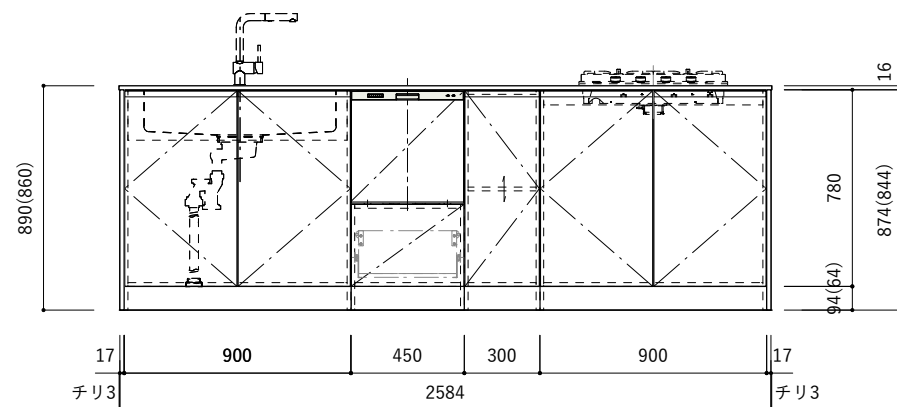
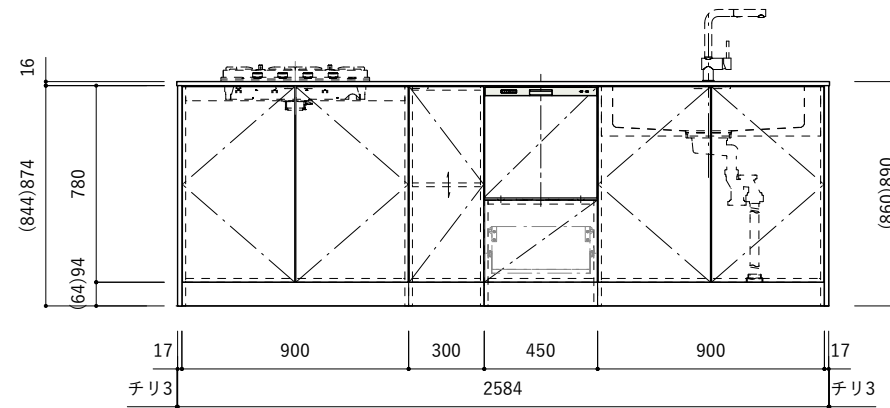

〈J手掛けタイプ〉

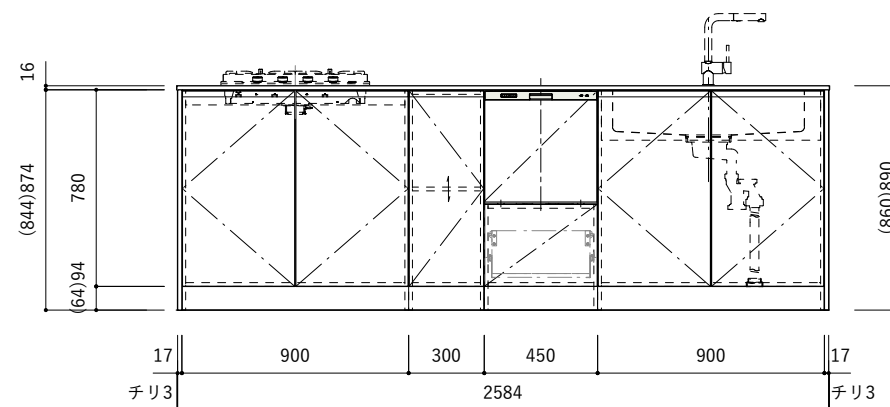

【断面図】

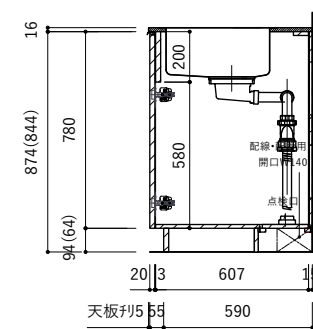

〈シンク〉

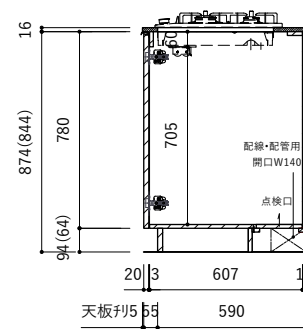

〈コンロ〉

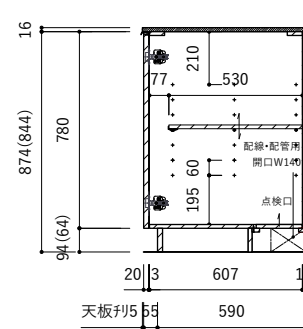

〈中央キャビネット〉

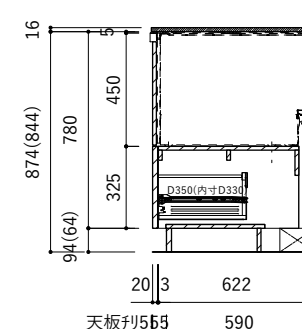

〈食洗機〉

【側面図】

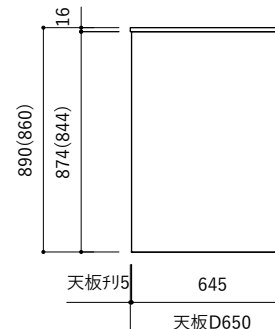

■仕様表

| No. | 名称 | 仕様 |
|-----|---------|-----------------------------------|
| 1 | 天板 | ステンレス バイブレーション仕上(※) |
| 2 | シンク | ステンレスシンク(※) |
| 3 | 面材 | メラミンポストフォーム扉 or メラスクープJ型(※) |
| 4 | キャビネット | パーティクルボード ホワイト |
| 5 | サイドパネル | メラミン化粧板 |
| 6 | 台輪 | メラミン化粧板 |
| 7 | 把手 | ステンレス バイブレーション仕上(※) |
| 8 | コンロフィラー | — |

※オプションを示す

■機器表

| No. | 名称 | 品番 |
|-----|--------|----------------|
| 1 | 水栓 | WEBページをご参照ください |
| 2 | コンロ・IH | WEBページをご参照ください |
| 3 | 浄水器 | WEBページをご参照ください |
| 4 | 食洗機 | KB-PT004-01 |

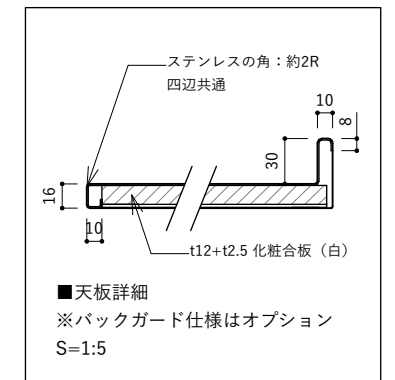
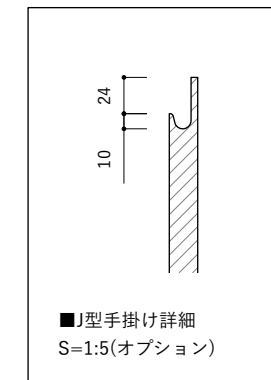

ご注意

※止水栓、コンセントやガス管は商品に含まれていません。

現場でご用意して接続してください。

※床暖房などの設置範囲にご注意ください。

※製品の寸法は交差があります。

※コンロを設置する場合、コンロ側に側面壁がある場合は、

壁不燃または防熱板を使用してください。

(消防法・火災予防条例に基づく処理をしてください。)

※キッチン側面に壁がある場合、巾木などの干渉にご注意ください。

※() 内寸法は天板高さH860mmの場合を示します。

※均等荷重は、引出しは30kg(食洗機下は20kg)、棚板は12kgです。

【平面図】

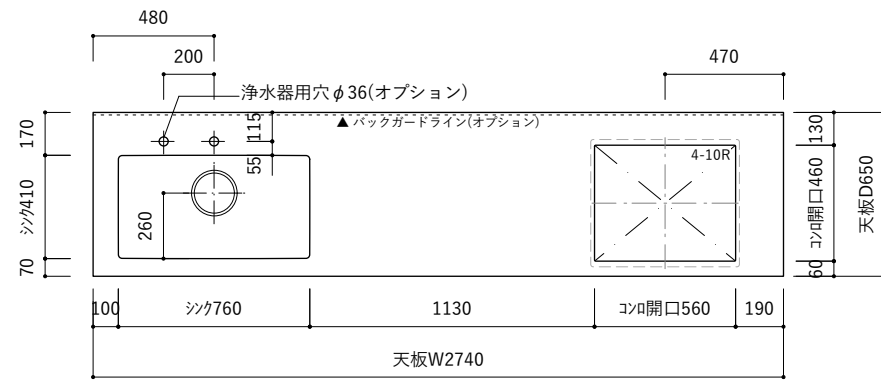

〈左シンク〉

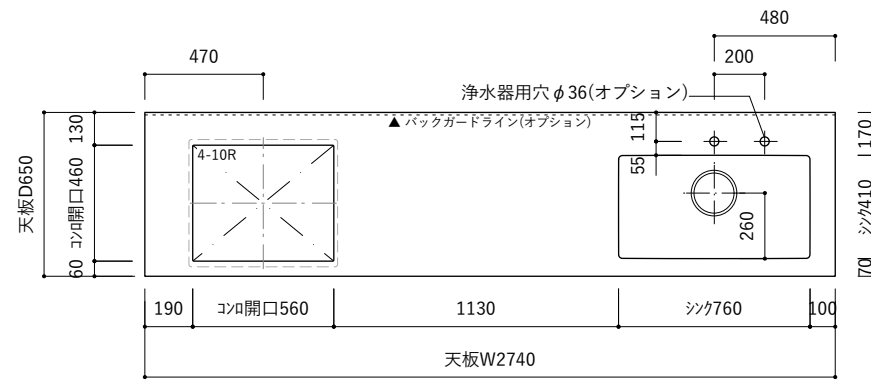

〈右シンク〉

【展開図】

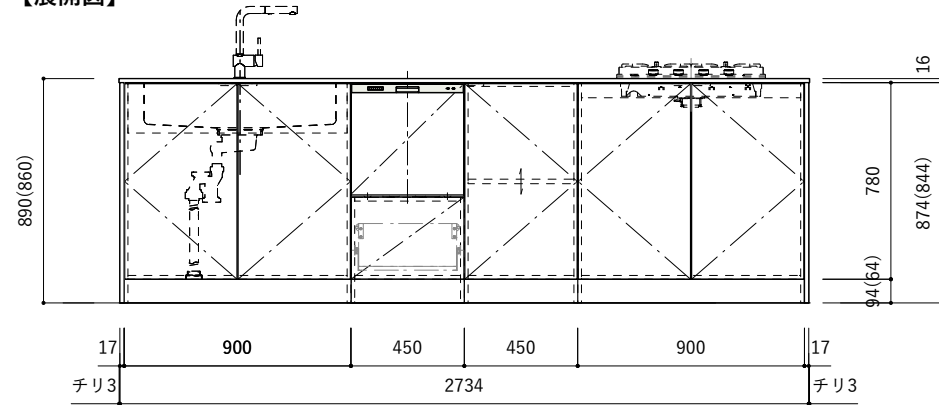

〈把手タイプ〉

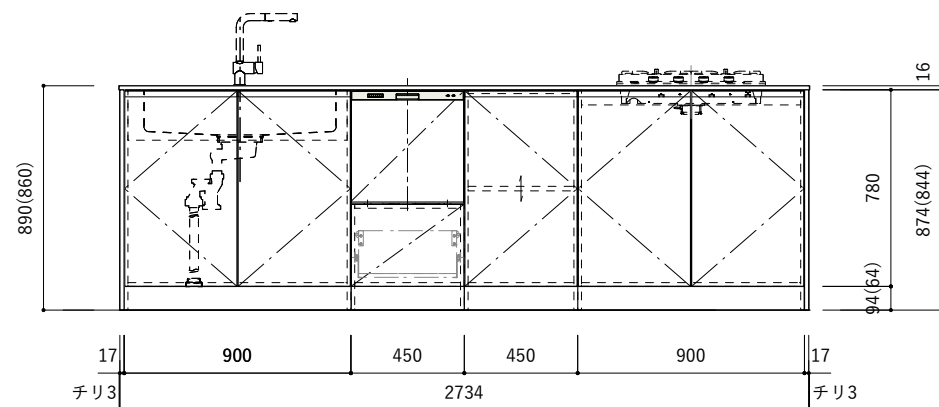
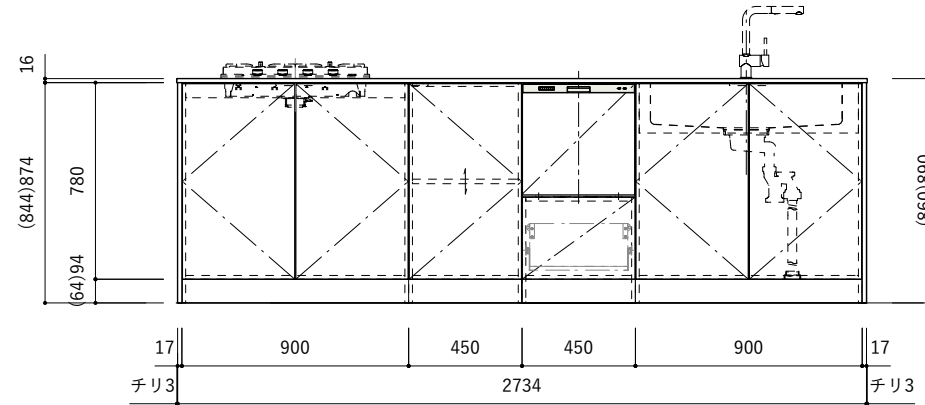

〈J手掛けタイプ〉

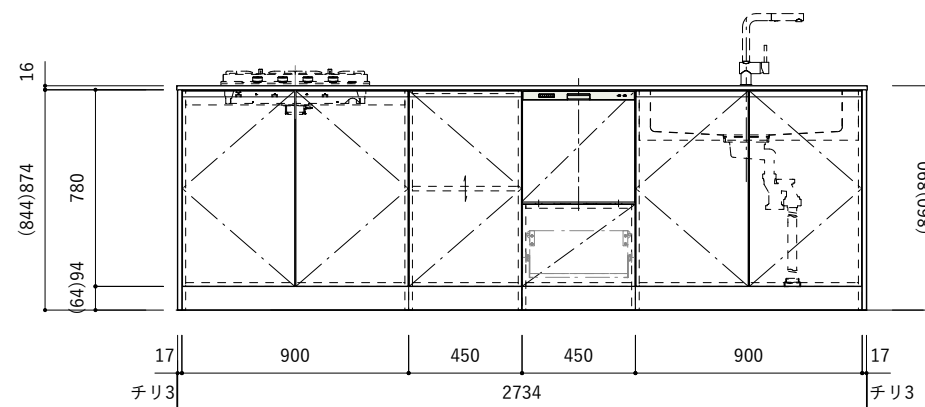

【断面図】

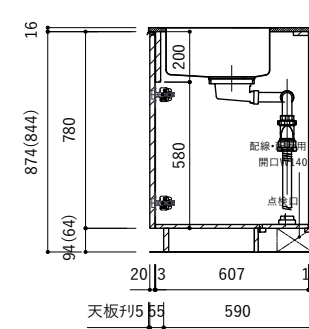

〈シンク〉

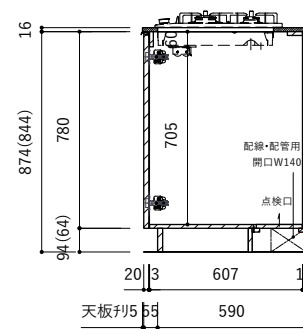

〈コンロ〉

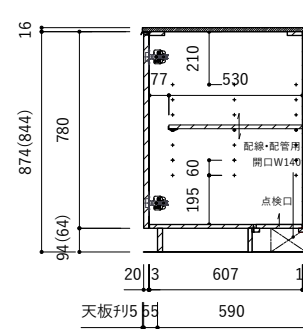

〈中央キャビネット〉

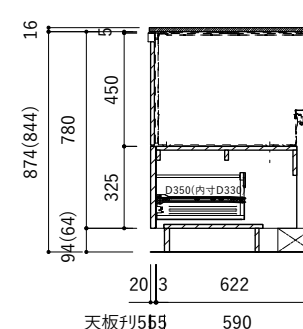

〈食洗機〉

【側面図】

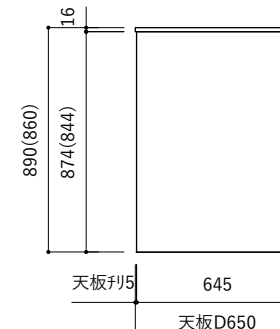

■仕様表

| No. | 名称 | 仕様 |
|-----|---------|-----------------------------------|
| 1 | 天板 | ステンレス バイブレーション仕上(※) |
| 2 | シンク | ステンレスシンク(※) |
| 3 | 面材 | メラミンポストフォーム扉 or メラスクープJ型(※) |
| 4 | キャビネット | パーティクルボード ホワイト |
| 5 | サイドパネル | メラミン化粧板 |
| 6 | 台輪 | メラミン化粧板 |
| 7 | 把手 | ステンレス バイブレーション仕上(※) |
| 8 | コンロフィラー | — |

※オプションを示す

■機器表

| No. | 名称 | 品番 |
|-----|--------|----------------|
| 1 | 水栓 | WEBページをご参照ください |
| 2 | コンロ・IH | WEBページをご参照ください |
| 3 | 浄水器 | WEBページをご参照ください |
| 4 | 食洗機 | KB-PT004-01 |

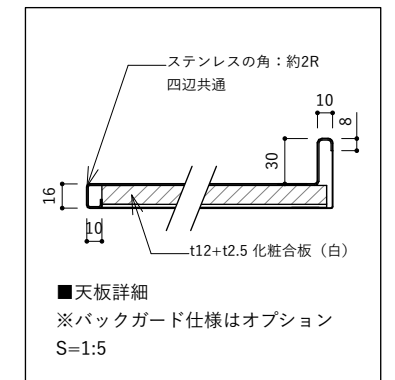
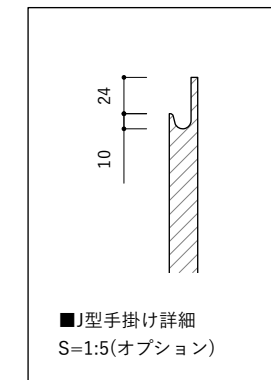

ご注意

- ※止水栓、コンセントやガス管は商品に含まれていません。
- 現場でご用意して接続してください。
- ※床暖房などの設置範囲にご注意ください。
- ※製品の寸法は交差があります。
- ※コンロを設置する場合、コンロ側に側面壁がある場合は、壁不燃または防熱板を使用してください。(消防法・火災予防条例に基づく処理をしてください。)
- ※キッチン側面に壁がある場合、巾木などの干渉にご注意ください。
- ※() 内寸法は天板高さH860mmの場合を示します。
- ※均等荷重は、引出しは30kg(食洗機下は20kg)、棚板は12kgです。

【平面図】

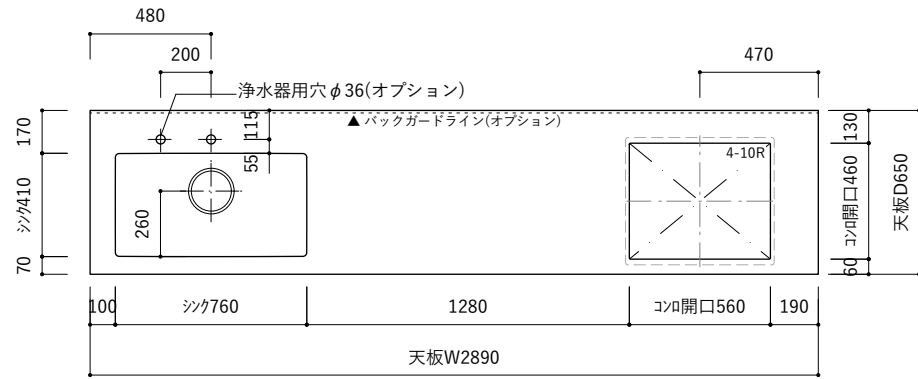

〈左シンク〉

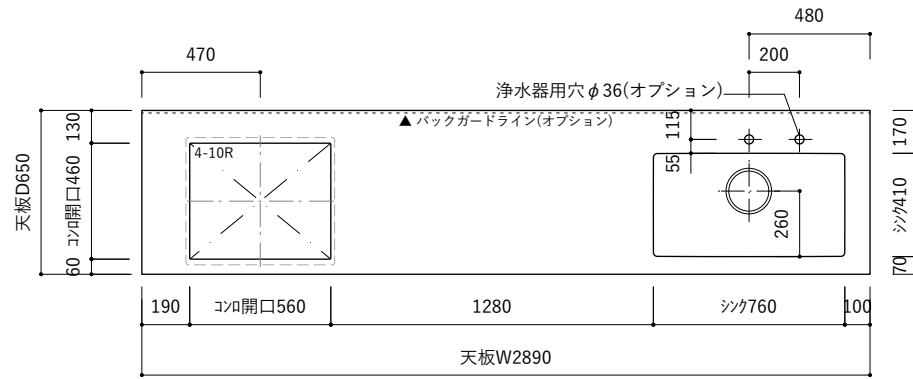

〈右シンク〉

【展開図】

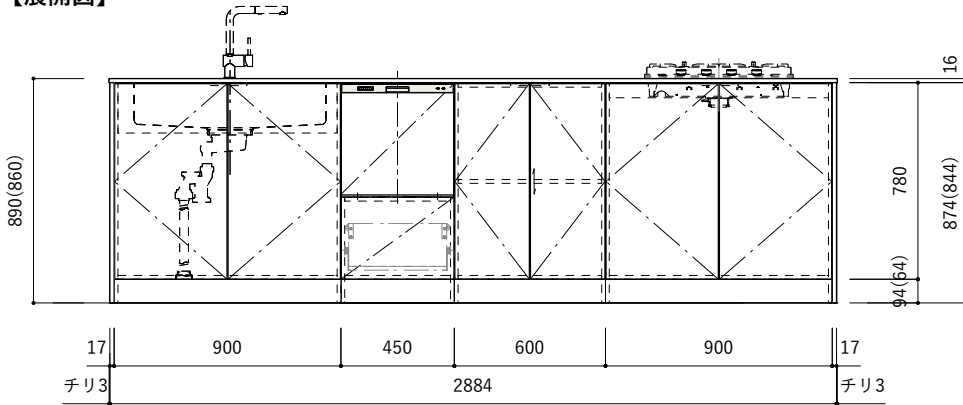

〈把手タイプ〉

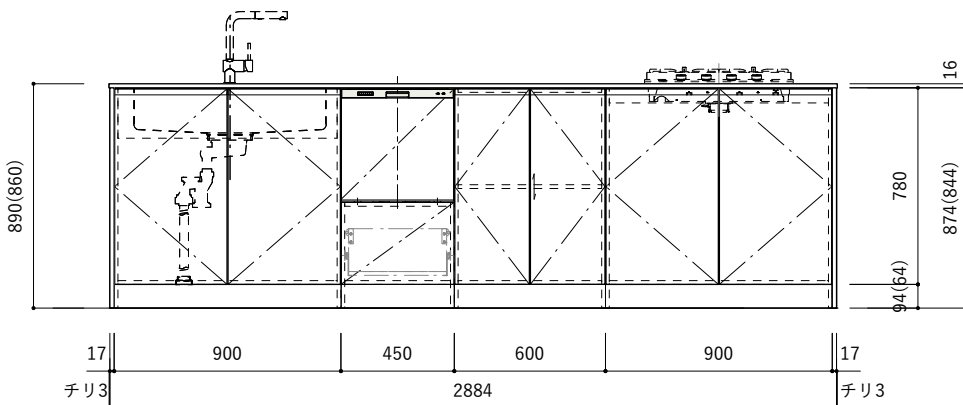
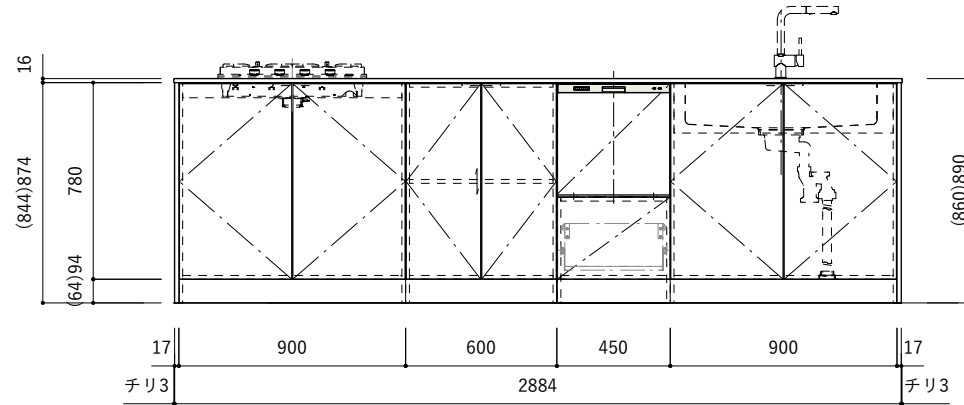

〈J手掛けタイプ〉

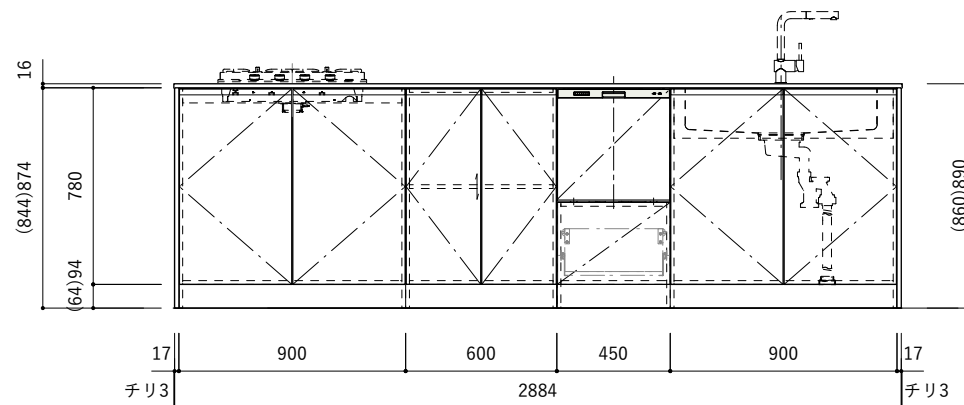

【断面図】

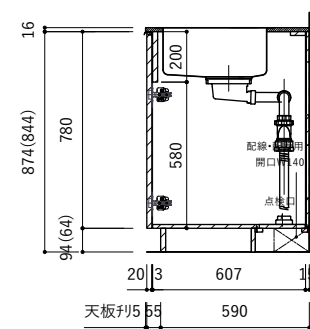

〈シンク〉

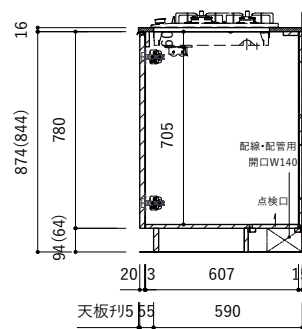

〈コンロ〉

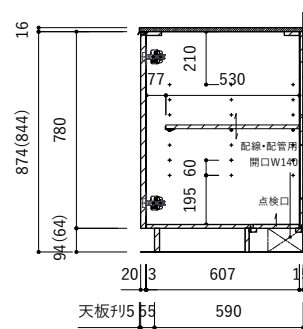

〈中央キャビネット〉

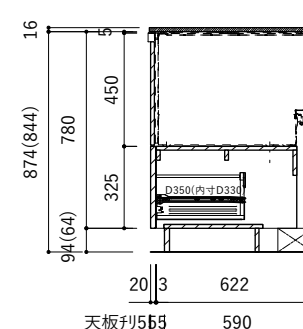

〈食洗機〉

【側面図】

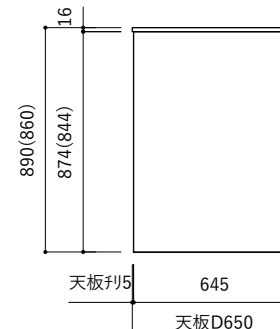

■仕様表

| No. | 名称 | 仕様 |
|-----|---------|-----------------------------------|
| 1 | 天板 | ステンレス バイブレーション仕上(※) |
| 2 | シンク | ステンレスシンク(※) |
| 3 | 面材 | メラミンポストフォーム扉 or メラスクープJ型(※) |
| 4 | キャビネット | パーティクルボード ホワイト |
| 5 | サイドパネル | メラミン化粧板 |
| 6 | 台輪 | メラミン化粧板 |
| 7 | 把手 | ステンレス バイブレーション仕上(※) |
| 8 | コンロフイラー | — |

※オプションを示す

■機器表

| No. | 名称 | 品番 |
|-----|--------|----------------|
| 1 | 水栓 | WEBページをご参照ください |
| 2 | コンロ・IH | WEBページをご参照ください |
| 3 | 浄水器 | WEBページをご参照ください |
| 4 | 食洗機 | KB-PT004-01 |

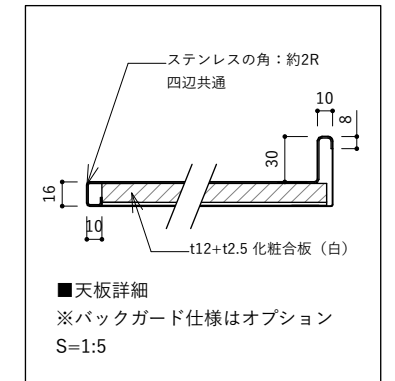
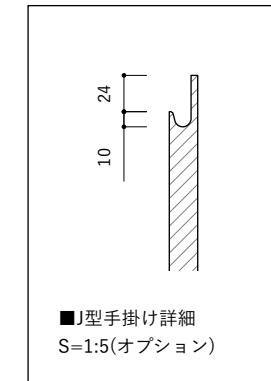

ご注意

- ※止水栓、コンセントやガス管は商品に含まれていません。
- 現場でご用意して接続してください。
- ※床暖房などの設置範囲にご注意ください。
- ※製品の寸法は交差があります。
- ※コンロを設置する場合、コンロ側に側面壁がある場合は、壁不燃または防熱板を使用してください。(消防法・火災予防条例に基づく処理をしてください。)
- ※キッチン側面に壁がある場合、巾木などの干渉にご注意ください。
- ※() 内寸法は天板高さH860mmの場合を示します。
- ※均等荷重は、引出しは30kg(食洗機下は20kg)、棚板は12kgです。

【平面図】

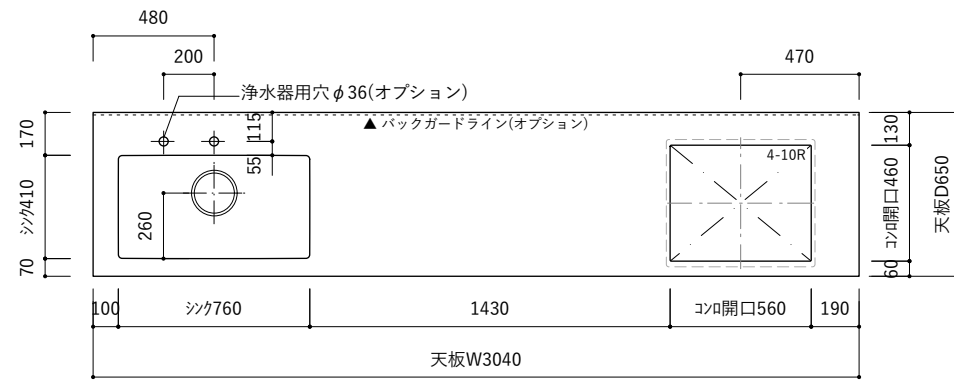

〈左シンク〉

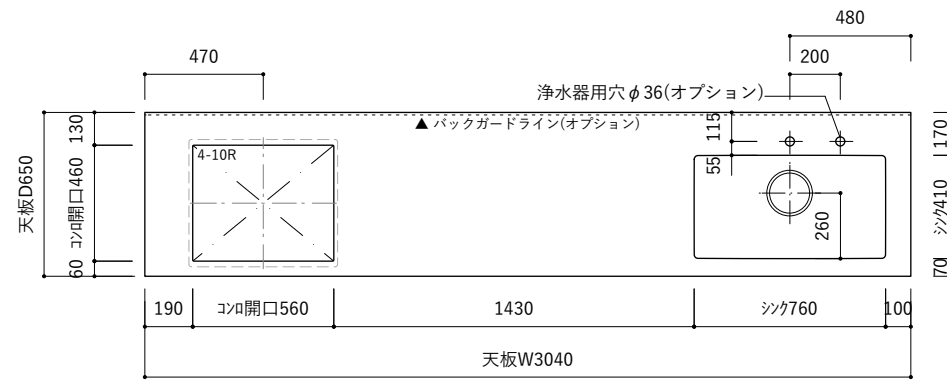

〈右シンク〉

【展開図】

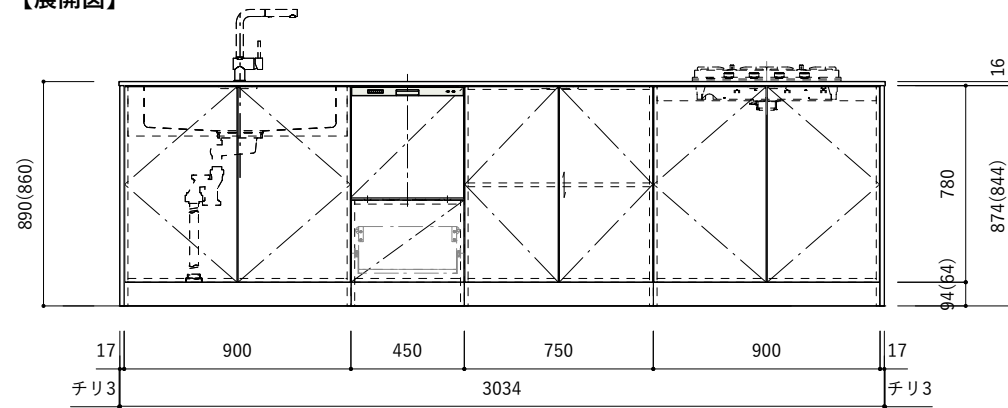

〈把手タイプ〉

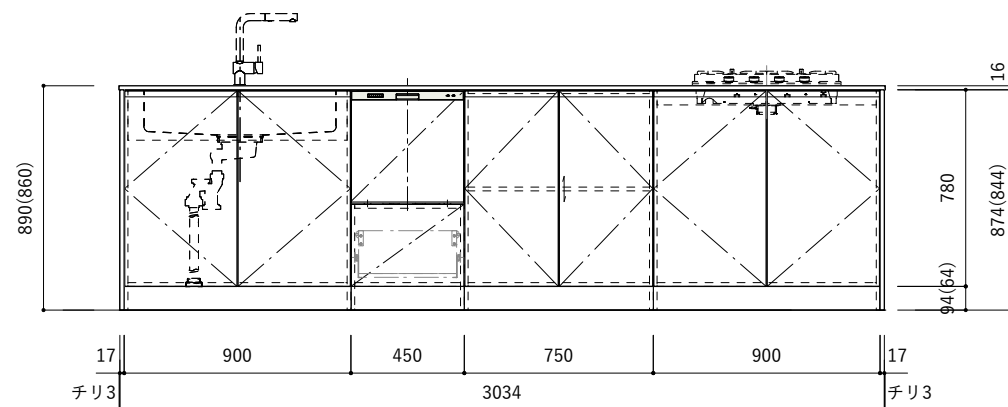
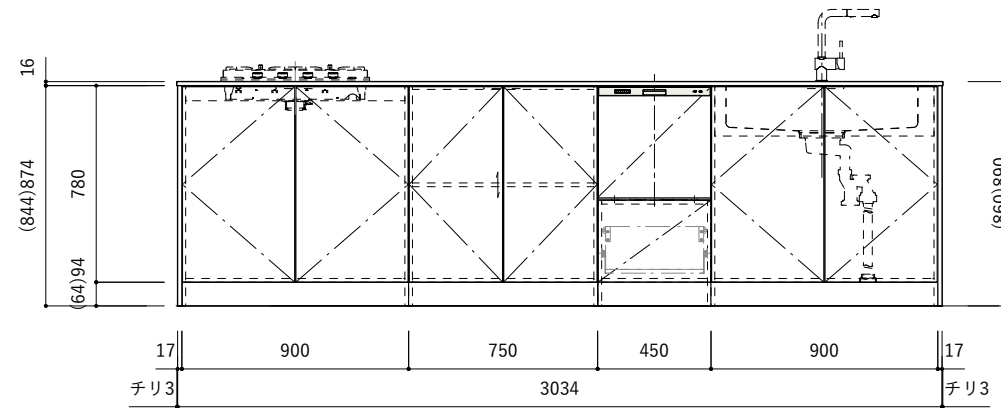

〈J手掛けタイプ〉

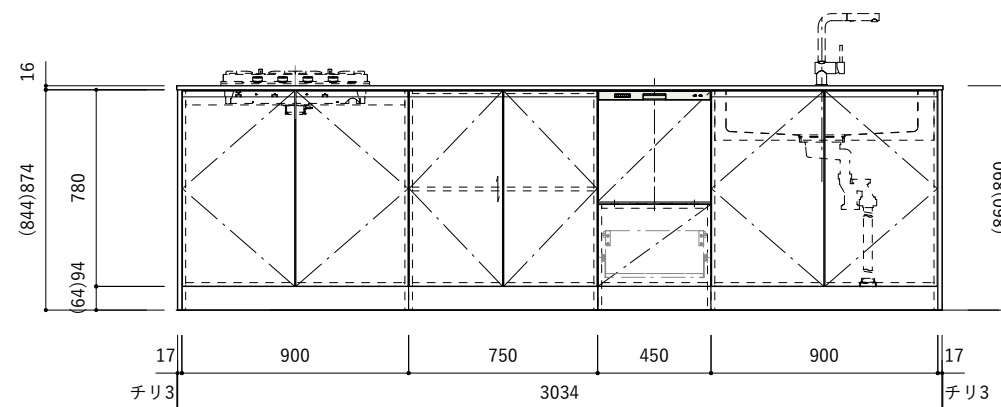

【断面図】

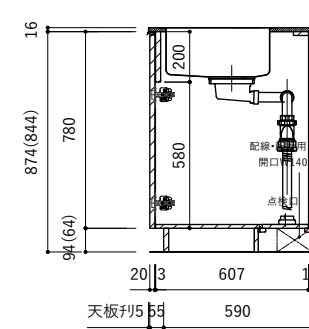

〈シンク〉

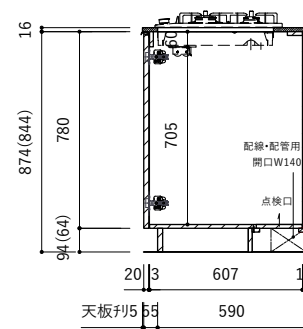

〈コンロ〉

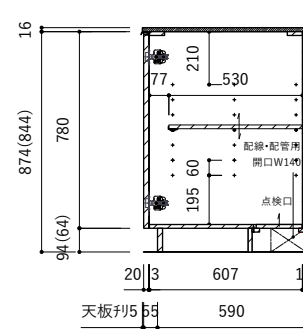

〈中央キャビネット〉

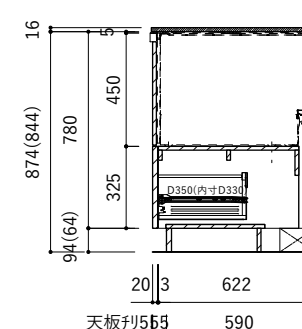

〈食洗機〉

【側面図】

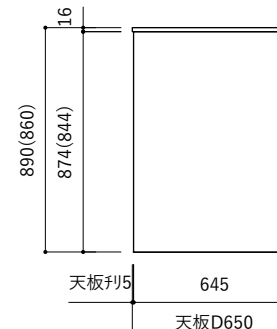

■仕様表

| No. | 名称 | 仕様 |
|-----|----------|-----------------------------------|
| 1 | 天板 | ステンレス バイブレーション仕上(※) |
| 2 | シンク | ステンレスシンク(※) |
| 3 | 面材 | メラミンポストフォーム扉 or メラスクープJ型(※) |
| 4 | キャビネット | パーティクルボード ホワイト |
| 5 | サイドパネル | メラミン化粧板 |
| 6 | 台輪 | メラミン化粧板 |
| 7 | 把手 | ステンレス バイブレーション仕上(※) |
| 8 | コンロフィルター | — |

※オプションを示す

■機器表

| No. | 名称 | 品番 |
|-----|--------|----------------|
| 1 | 水栓 | WEBページをご参照ください |
| 2 | コンロ・IH | WEBページをご参照ください |
| 3 | 浄水器 | WEBページをご参照ください |
| 4 | 食洗機 | KB-PT004-01 |

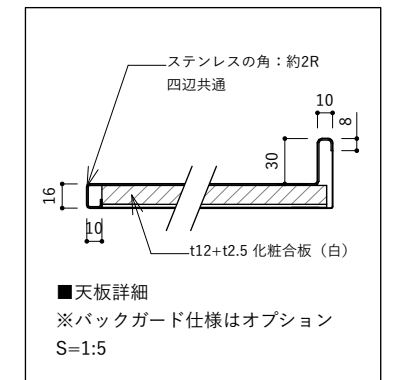
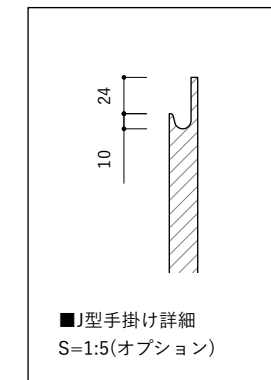

ご注意

- ※止水栓、コンセントやガス管は商品に含まれていません。
- 現場でご用意して接続してください。
- ※床暖房などの設置範囲にご注意ください。
- ※製品の寸法は交差があります。
- ※コンロを設置する場合、コンロ側に側面壁がある場合は、壁不燃または防熱板を使用してください。(消防法・火災予防条例に基づく処理をしてください。)
- ※キッチン側面に壁がある場合、巾木などの干渉にご注意ください。
- ※() 内寸法は天板高さH860mmの場合を示します。
- ※均等荷重は、引出しは30kg(食洗機下は20kg)、棚板は12kgです。

【平面図】

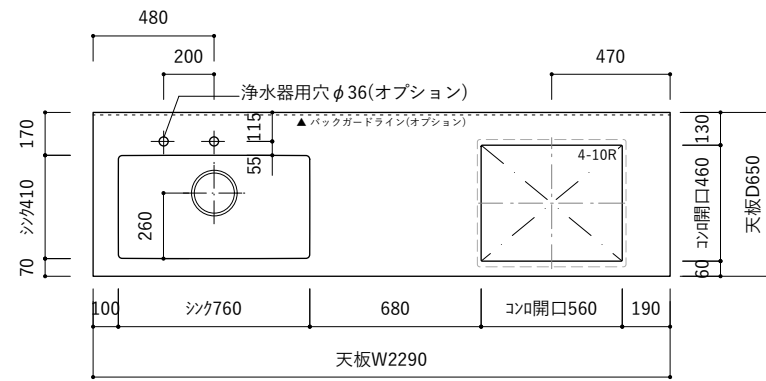

〈左シンク〉

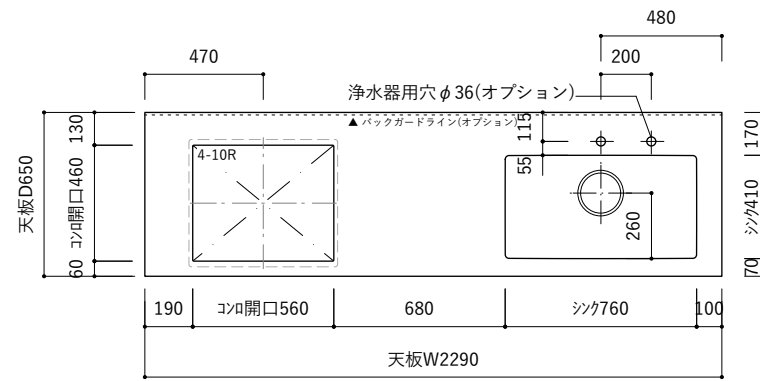

〈右シンク〉

【展開図】

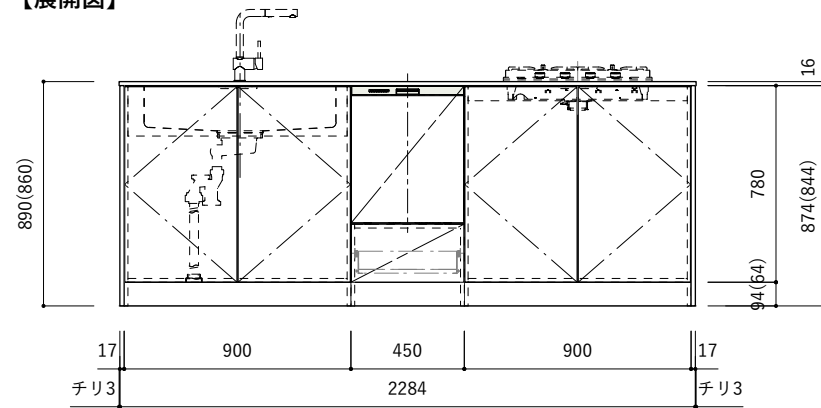

〈把手タイプ〉

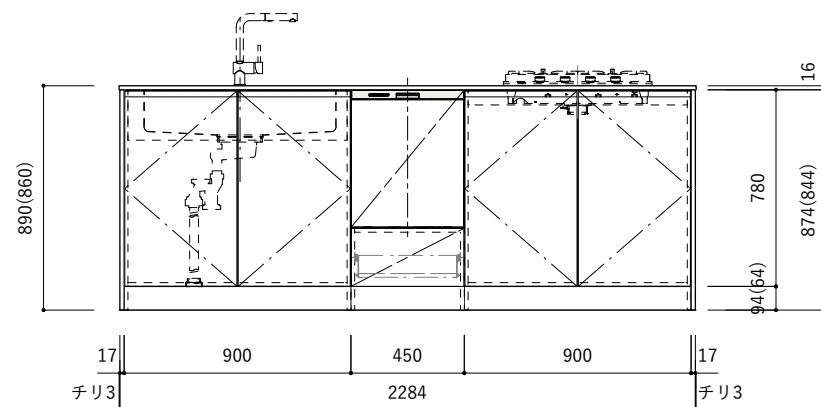
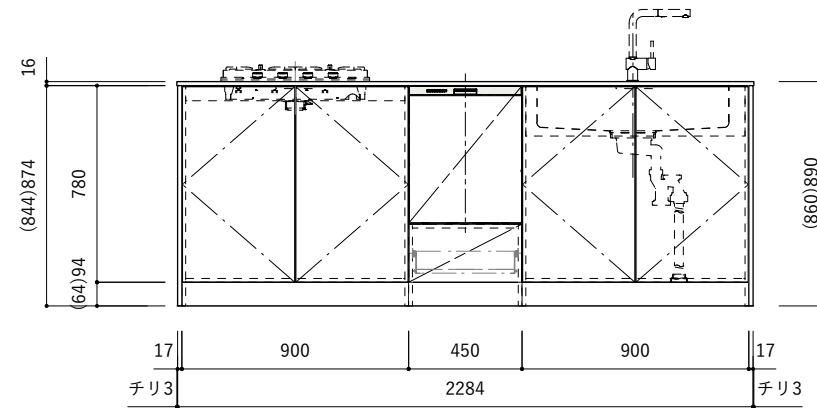

〈J手掛けタイプ〉

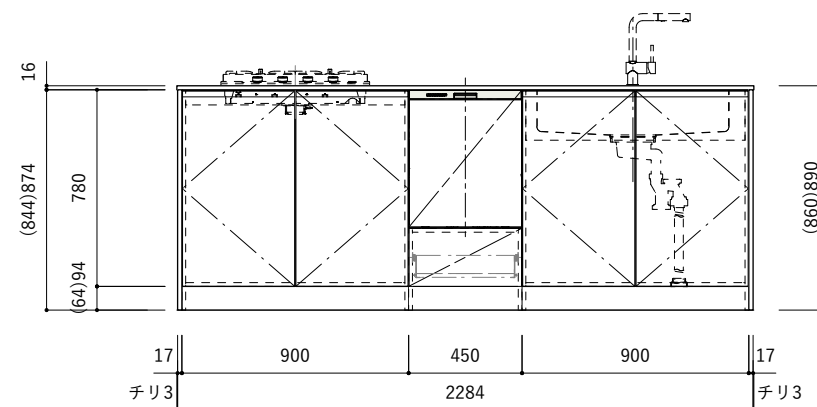

【断面図】

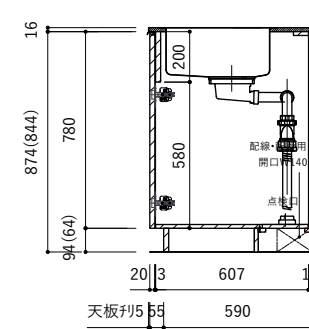

〈シンク〉

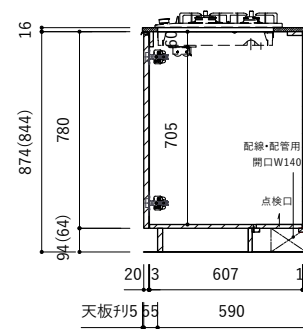

〈コンロ〉

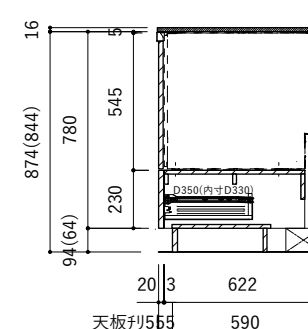

〈食洗機〉

【側面図】

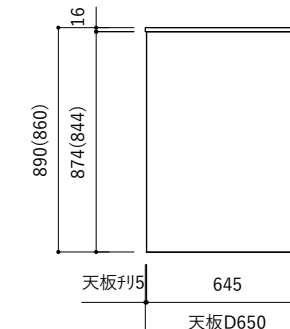

■仕様表

| No. | 名称 | 仕様 |
|-----|---------|-----------------------------------|
| 1 | 天板 | ステンレス バイブレーション仕上(※) |
| 2 | シンク | ステンレスシンク(※) |
| 3 | 面材 | メラミンポストフォーム扉 or メラスクープJ型(※) |
| 4 | キャビネット | パーティクルボード ホワイト |
| 5 | サイドパネル | メラミン化粧板 |
| 6 | 台輪 | メラミン化粧板 |
| 7 | 把手 | ステンレス バイブレーション仕上(※) |
| 8 | コンロフィラー | — |

※オプションを示す

■機器表

| No. | 名称 | 品番 |
|-----|--------|----------------|
| 1 | 水栓 | WEBページをご参照ください |
| 2 | コンロ・IH | WEBページをご参照ください |
| 3 | 浄水器 | WEBページをご参照ください |
| 4 | 食洗機 | KB-PT004-09 |

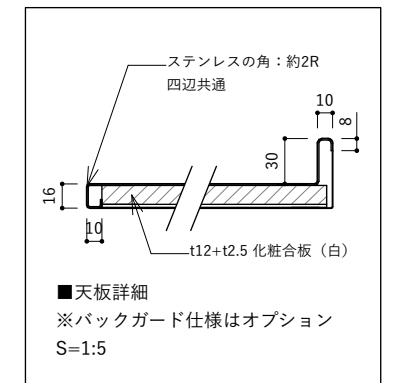
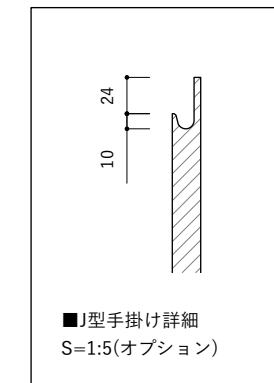

ご注意

- ※止水栓、コンセントやガス管は商品に含まれていません。
- 現場でご用意して接続してください。
- ※床暖房などの設置範囲にご注意ください。
- ※製品の寸法は交差があります。
- ※コンロを設置する場合、コンロ側に側面壁がある場合は、壁不燃または防熱板を使用してください。(消防法・火災予防条例に基づく処理をしてください。)
- ※キッチン側面に壁がある場合、巾木などの干渉にご注意ください。
- ※() 内寸法は天板高さH860mmの場合を示します。
- ※均等荷重は、引出しは30kg(食洗機下は20kg)、棚板は12kgです。

【平面図】

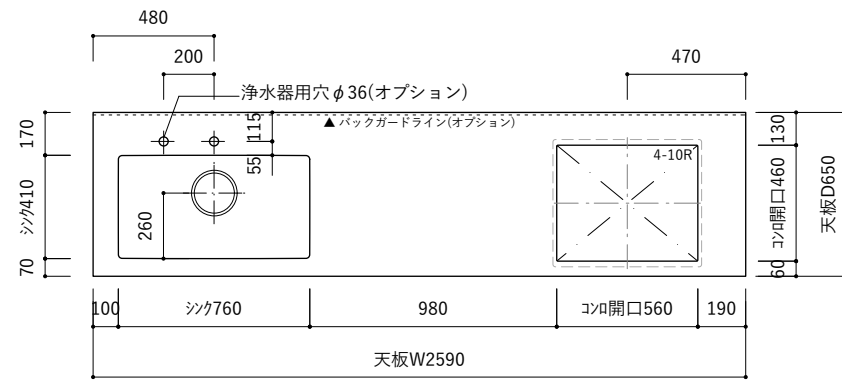

〈左シンク〉

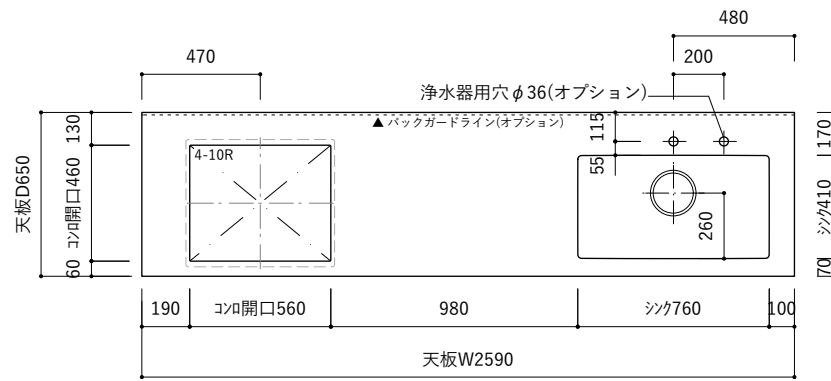

〈右シンク〉

【展開図】

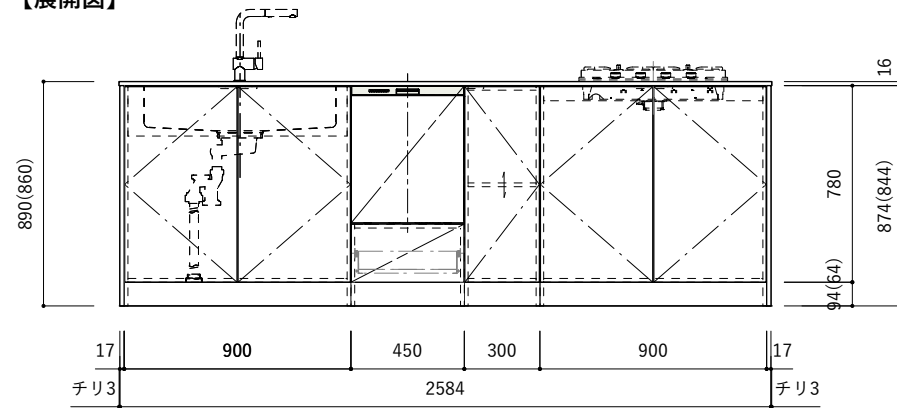

〈把手タイプ〉

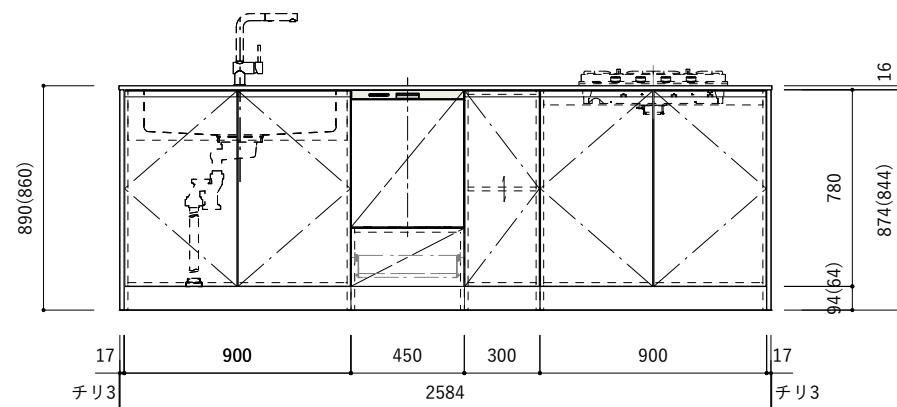
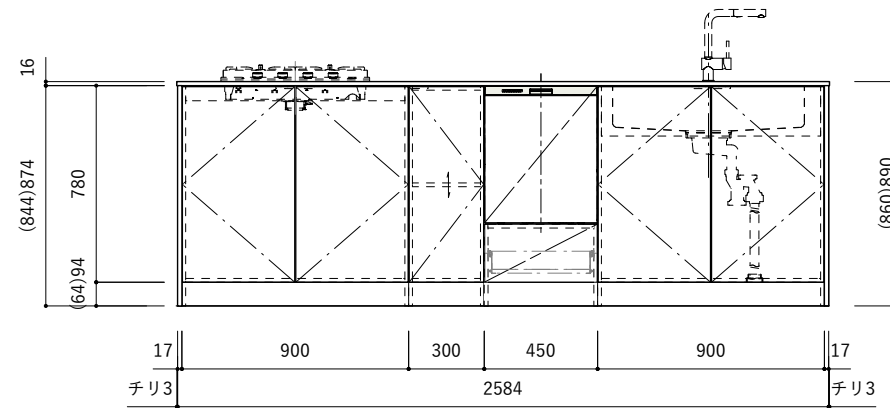

〈J手掛けタイプ〉

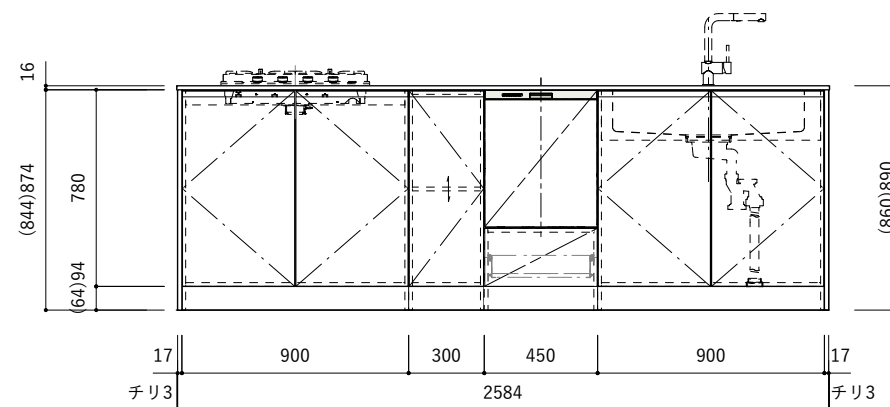

【断面図】

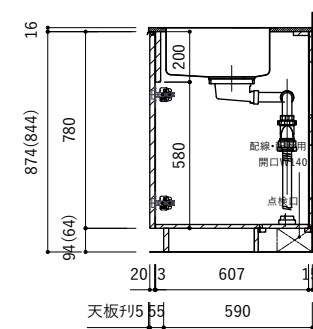

〈シンク〉

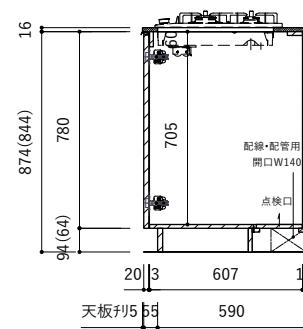

〈コンロ〉

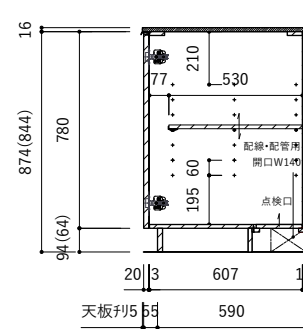

〈中央キャビネット〉

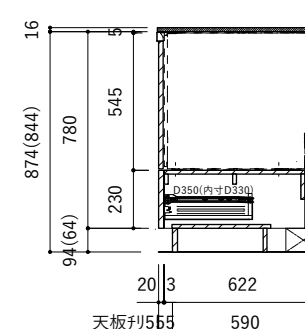

〈食洗機〉

【側面図】

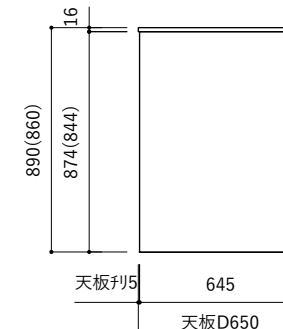

■仕様表

| No. | 名称 | 仕様 |
|-----|---------|-----------------------------------|
| 1 | 天板 | ステンレス バイブレーション仕上(※) |
| 2 | シンク | ステンレスシンク(※) |
| 3 | 面材 | メラミンポストフォーム扉 or メラスクープJ型(※) |
| 4 | キャビネット | パーティクルボード ホワイト |
| 5 | サイドパネル | メラミン化粧板 |
| 6 | 台輪 | メラミン化粧板 |
| 7 | 把手 | ステンレス バイブレーション仕上(※) |
| 8 | コンロフィラー | — |

※オプションを示す

■機器表

| No. | 名称 | 品番 |
|-----|--------|----------------|
| 1 | 水栓 | WEBページをご参照ください |
| 2 | コンロ・IH | WEBページをご参照ください |
| 3 | 浄水器 | WEBページをご参照ください |
| 4 | 食洗機 | KB-PT004-09 |

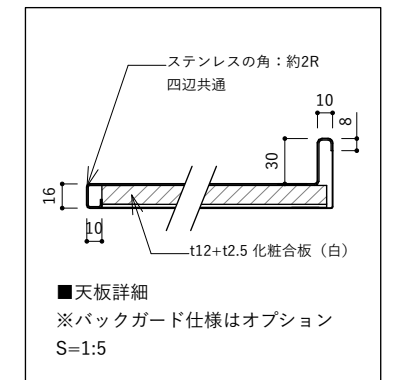
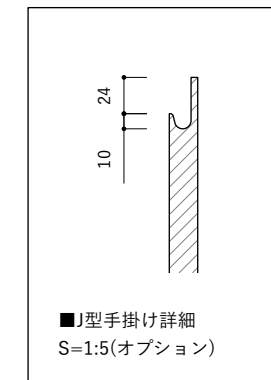

ご注意

- ※止水栓、コンセントやガス管は商品に含まれていません。
- 現場でご用意して接続してください。
- ※床暖房などの設置範囲にご注意ください。
- ※製品の寸法は交差があります。
- ※コンロを設置する場合、コンロ側に側面壁がある場合は、壁不燃または防熱板を使用してください。(消防法・火災予防条例に基づく処理をしてください。)
- ※キッチン側面に壁がある場合、巾木などの干渉にご注意ください。
- ※() 内寸法は天板高さH860mmの場合を示します。
- ※均等荷重は、引出しは30kg(食洗機下は20kg)、棚板は12kgです。

【平面図】

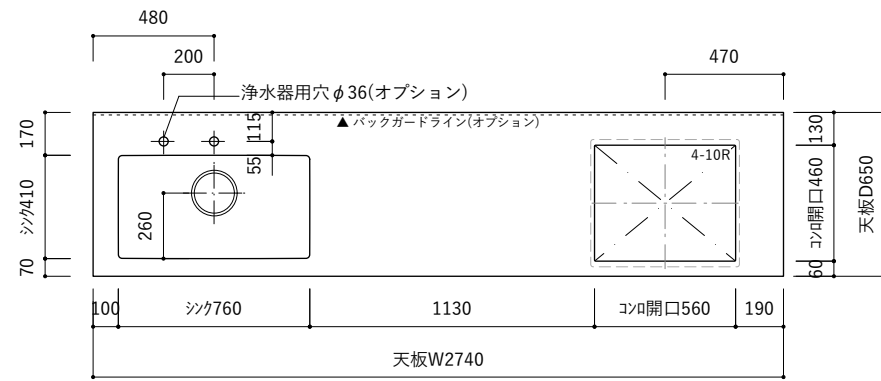

〈左シンク〉

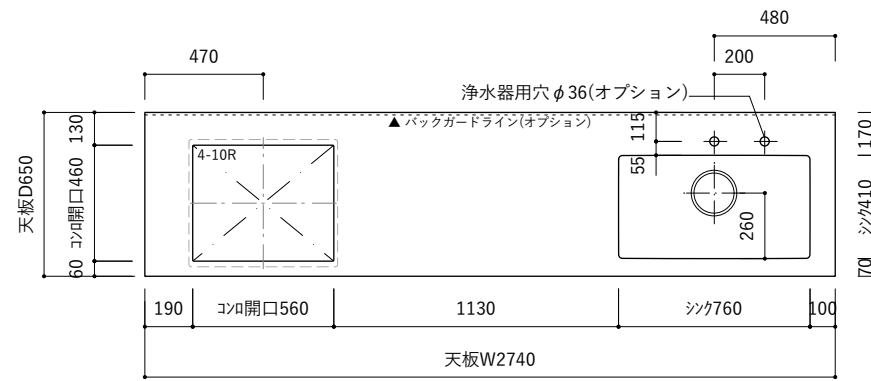

〈右シンク〉

【展開図】

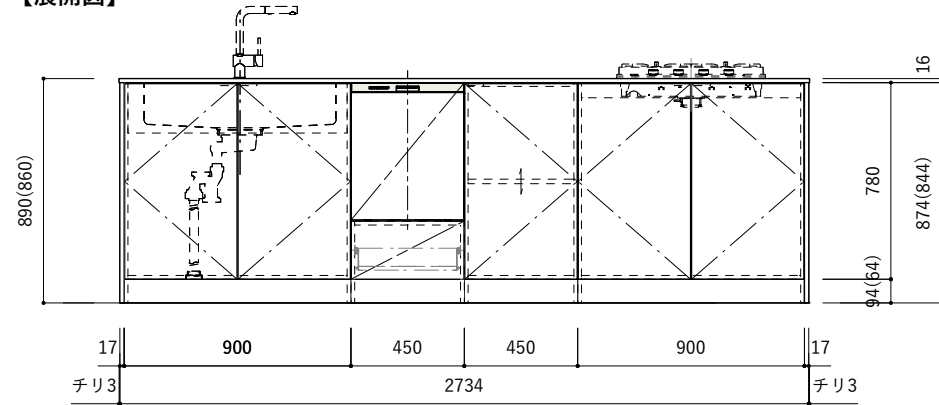

〈把手タイプ〉

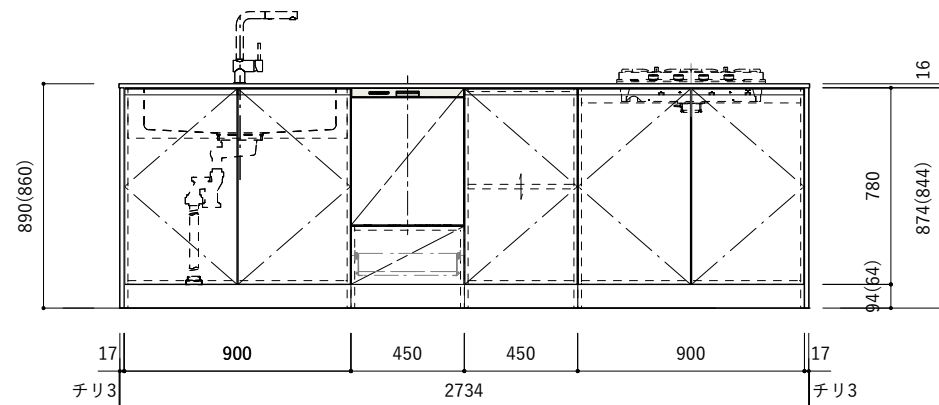
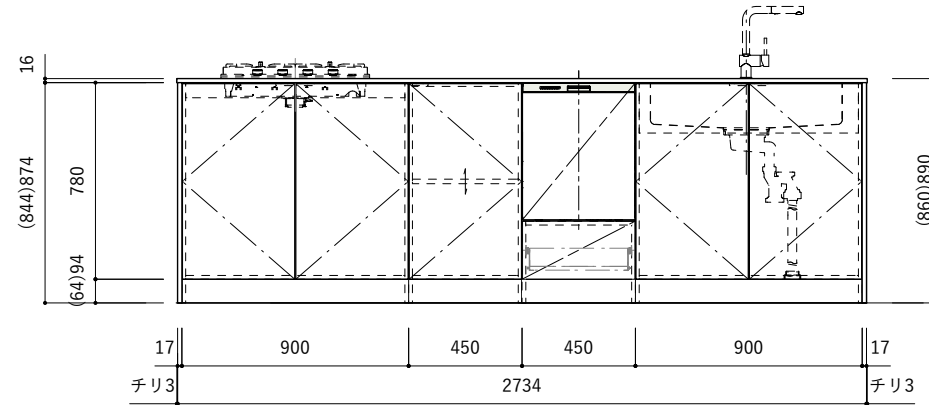

〈J手掛けタイプ〉

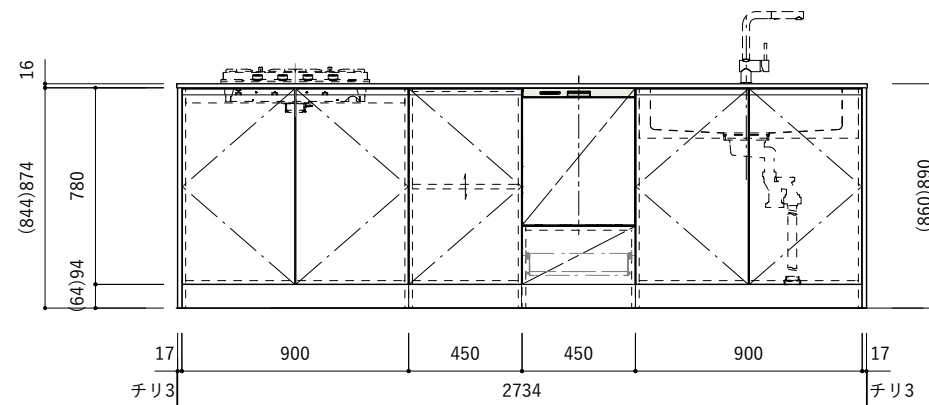

【断面図】

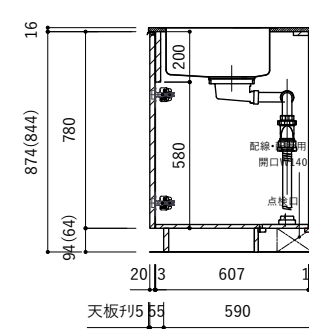

〈シンク〉

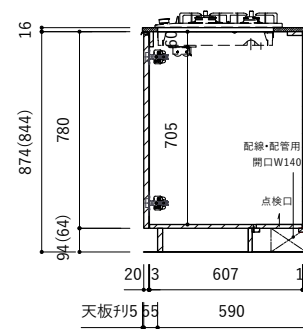

〈コンロ〉

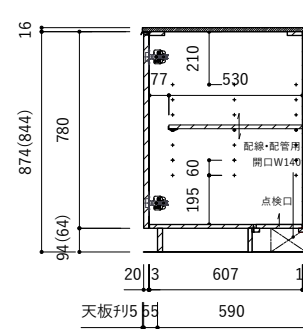

〈中央キャビネット〉

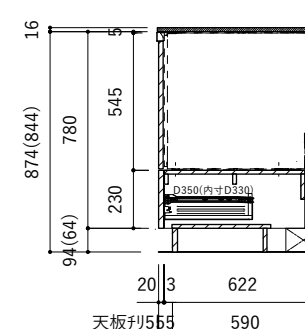

〈食洗機〉

【側面図】

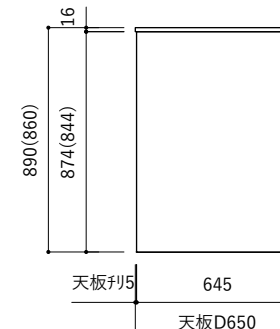

■仕様表

| No. | 名称 | 仕様 |
|-----|---------|-----------------------------------|
| 1 | 天板 | ステンレス バイブレーション仕上(※) |
| 2 | シンク | ステンレスシンク(※) |
| 3 | 面材 | メラミンポストフォーム扉 or メラスクープJ型(※) |
| 4 | キャビネット | パーティクルボード ホワイト |
| 5 | サイドパネル | メラミン化粧板 |
| 6 | 台輪 | メラミン化粧板 |
| 7 | 把手 | ステンレス バイブレーション仕上(※) |
| 8 | コンロフイラー | — |

※オプションを示す

■機器表

| No. | 名称 | 品番 |
|-----|--------|----------------|
| 1 | 水栓 | WEBページをご参照ください |
| 2 | コンロ・IH | WEBページをご参照ください |
| 3 | 浄水器 | WEBページをご参照ください |
| 4 | 食洗機 | KB-PT004-09 |

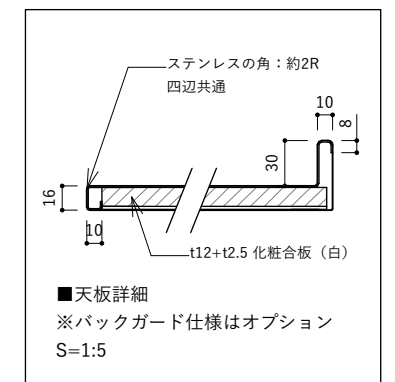
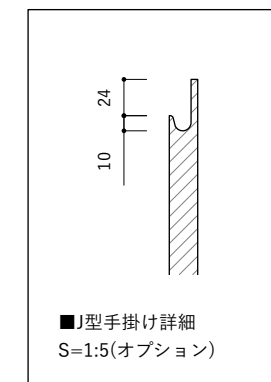

ご注意

- ※止水栓、コンセントやガス管は商品に含まれていません。
- 現場でご用意して接続してください。
- ※床暖房などの設置範囲にご注意ください。
- ※製品の寸法は交差があります。
- ※コンロを設置する場合、コンロ側に側面壁がある場合は、壁不燃または防熱板を使用してください。(消防法・火災予防条例に基づく処理をしてください。)
- ※キッチン側面に壁がある場合、巾木などの干渉にご注意ください。
- ※() 内寸法は天板高さH860mmの場合を示します。
- ※均等荷重は、引出しは30kg(食洗機下は20kg)、棚板は12kgです。

【平面図】

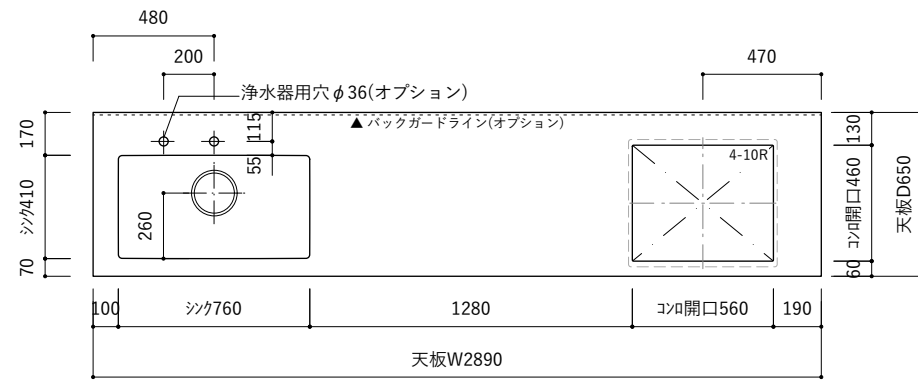

〈左シンク〉

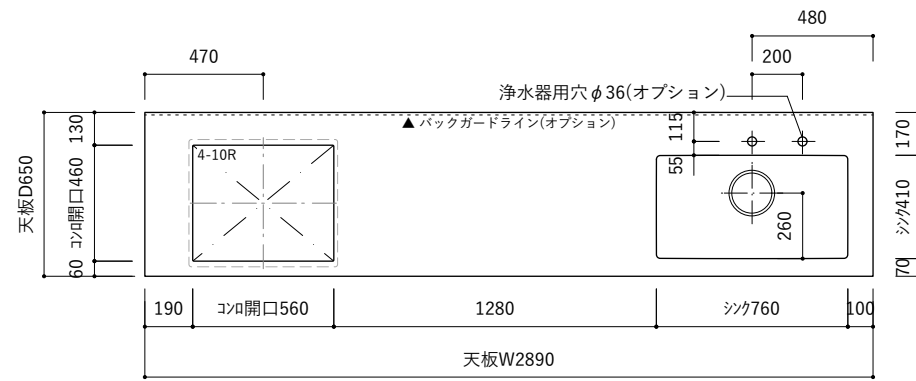

〈右シンク〉

【展開図】

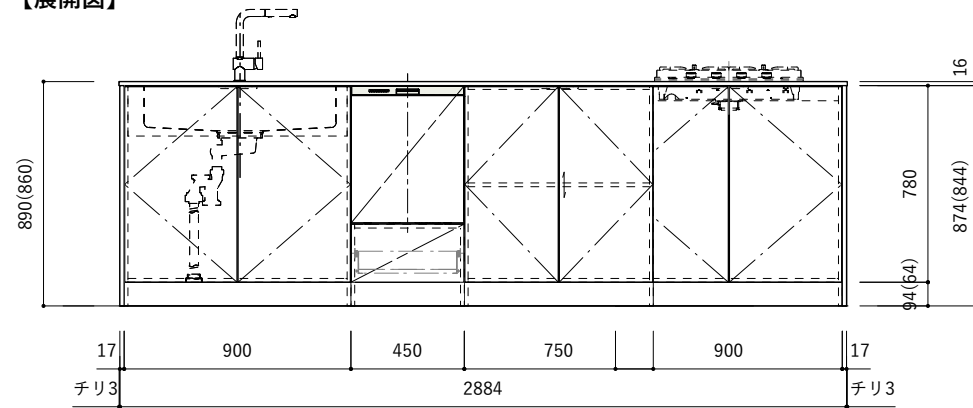

〈把手タイプ〉

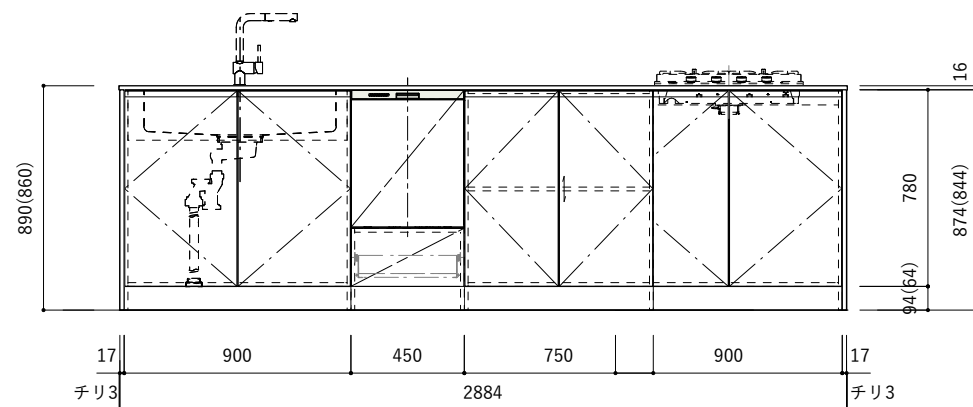
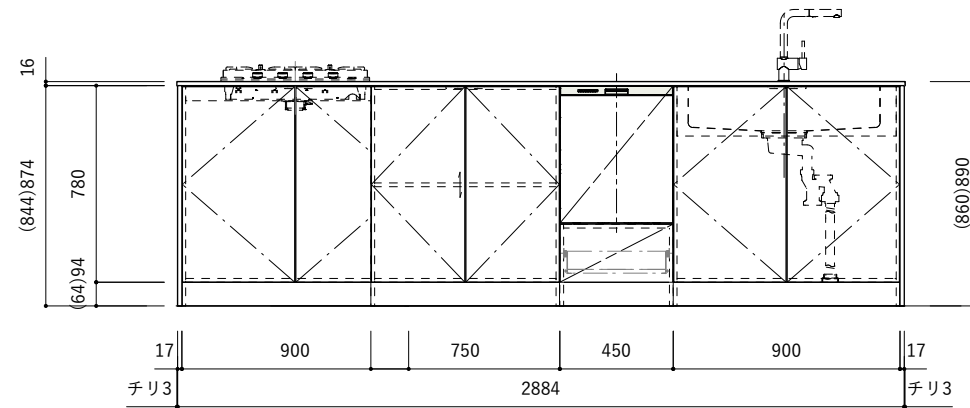

〈J手掛けタイプ〉

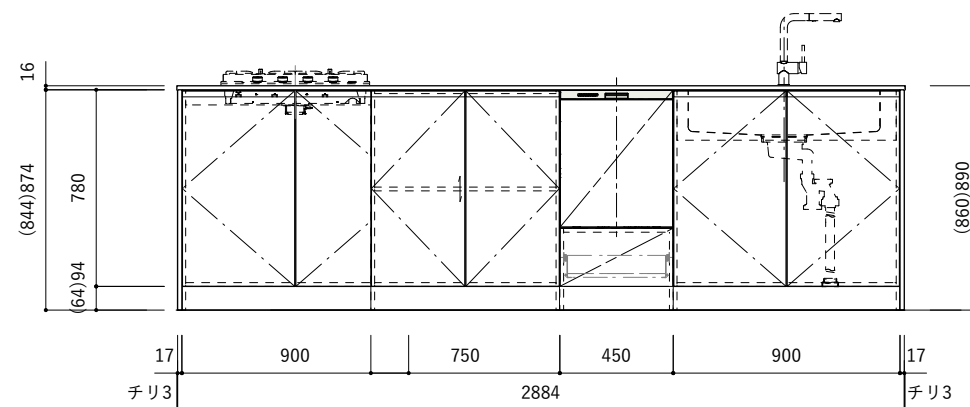

【断面図】

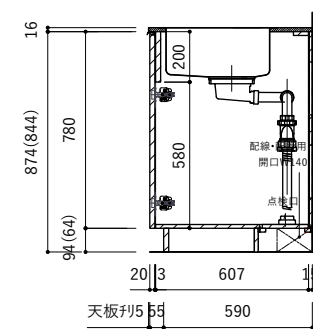

〈シンク〉

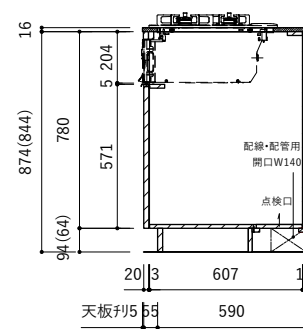

〈コンロ〉

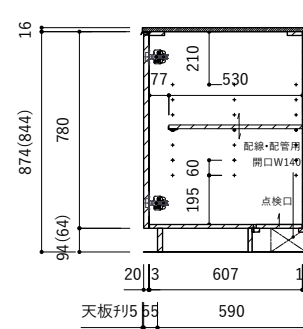

〈中央キャビネット〉

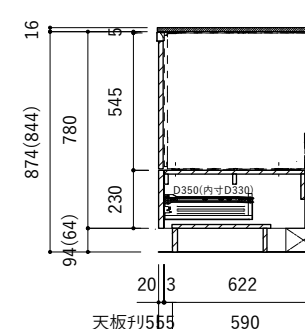

〈食洗機〉

【側面図】

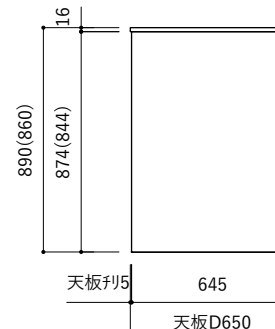

■仕様表

| No. | 名称 | 仕様 |
|-----|---------|-----------------------------------|
| 1 | 天板 | ステンレス バイブレーション仕上(※) |
| 2 | シンク | ステンレスシンク(※) |
| 3 | 面材 | メラミンポストフォーム扉 or メラスクープJ型(※) |
| 4 | キャビネット | パーティクルボード ホワイト |
| 5 | サイドパネル | メラミン化粧板 |
| 6 | 台輪 | メラミン化粧板 |
| 7 | 把手 | ステンレス バイブレーション仕上(※) |
| 8 | コンロフイラー | — |

※オプションを示す

■機器表

| No. | 名称 | 品番 |
|-----|--------|----------------|
| 1 | 水栓 | WEBページをご参照ください |
| 2 | コンロ・IH | WEBページをご参照ください |
| 3 | 浄水器 | WEBページをご参照ください |
| 4 | 食洗機 | KB-PT004-09 |

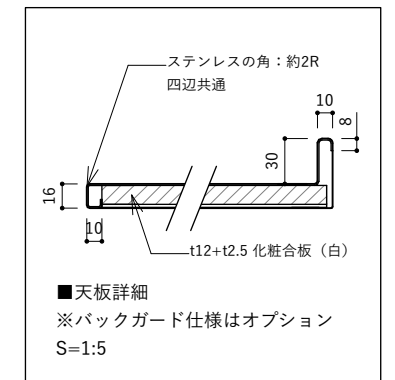
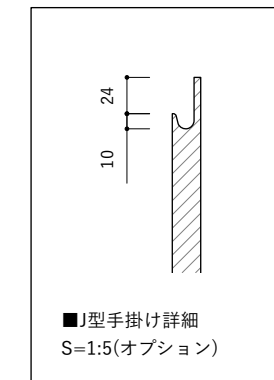

ご注意

- ※止水栓、コンセントやガス管は商品に含まれていません。
- 現場でご用意して接続してください。
- ※床暖房などの設置範囲にご注意ください。
- ※製品の寸法は交差があります。
- ※コンロを設置する場合、コンロ側に側面壁がある場合は、壁不燃または防熱板を使用してください。(消防法・火災予防条例に基づく処理をしてください。)
- ※キッチン側面に壁がある場合、巾木などの干渉にご注意ください。
- ※() 内寸法は天板高さH860mmの場合を示します。
- ※均等荷重は、引出しは30kg(食洗機下は20kg)、棚板は12kgです。

【平面図】

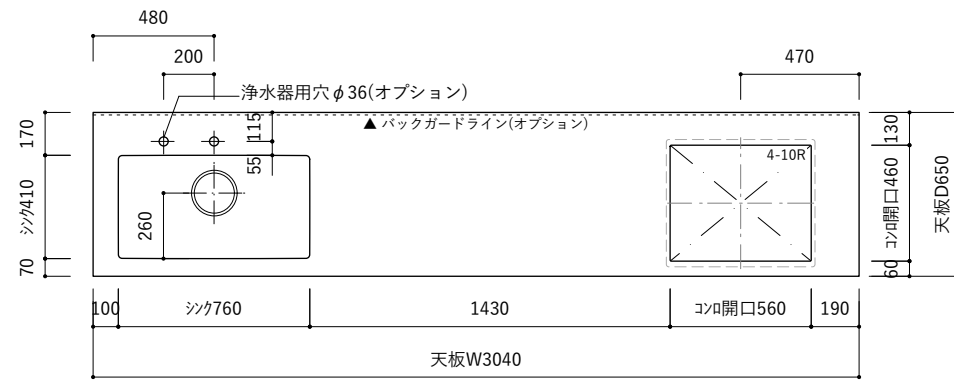

〈左シンク〉

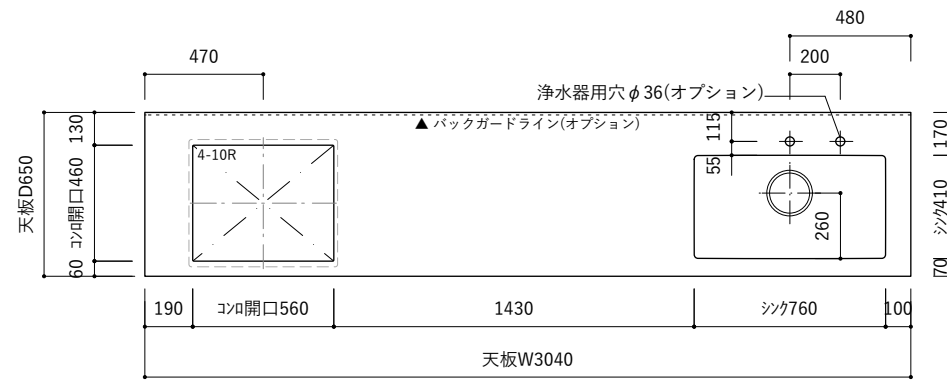

〈右シンク〉

【展開図】

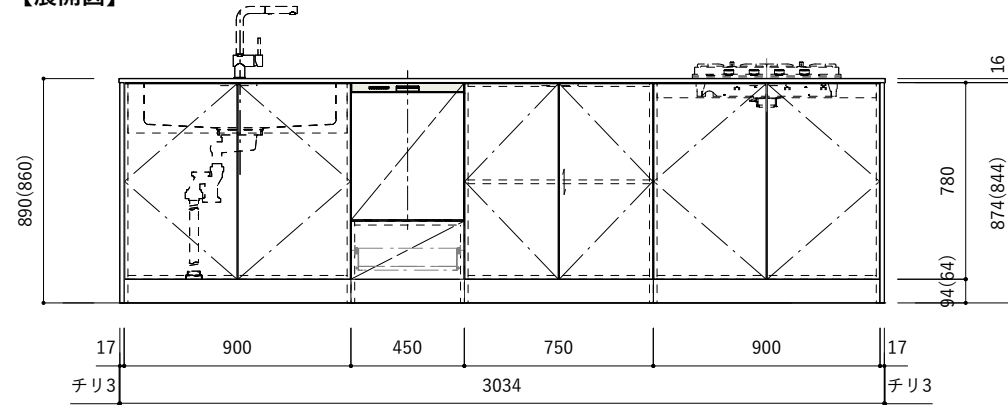

〈把手タイプ〉

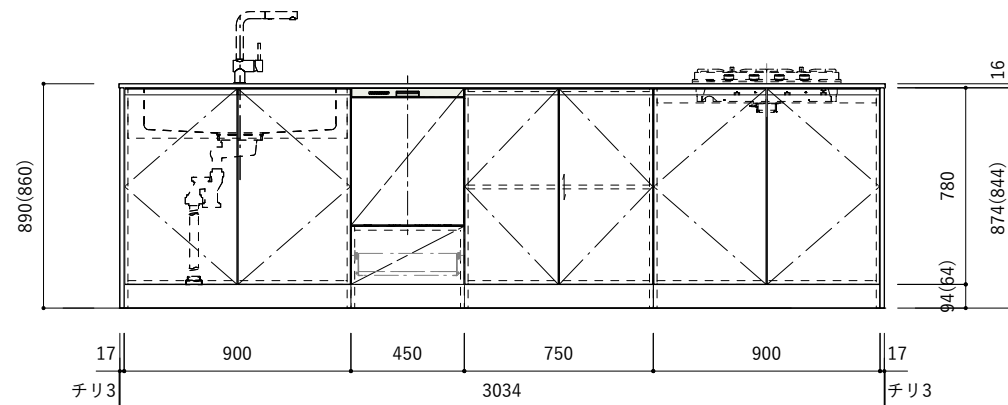
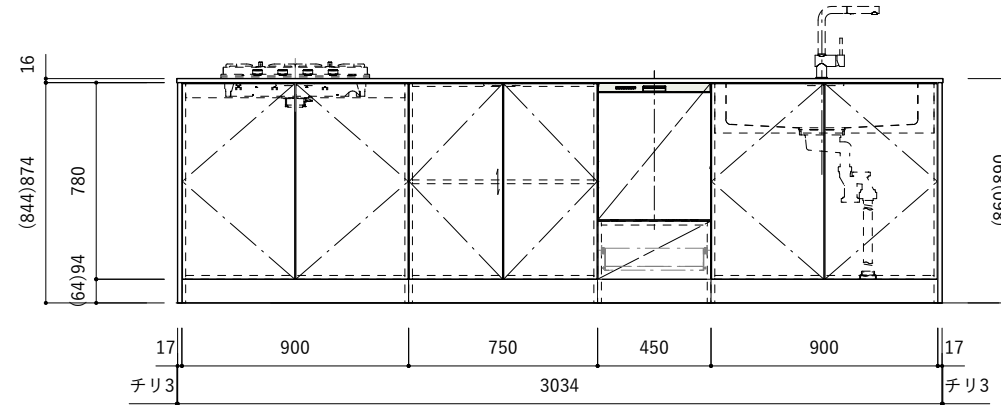

〈J手掛けタイプ〉

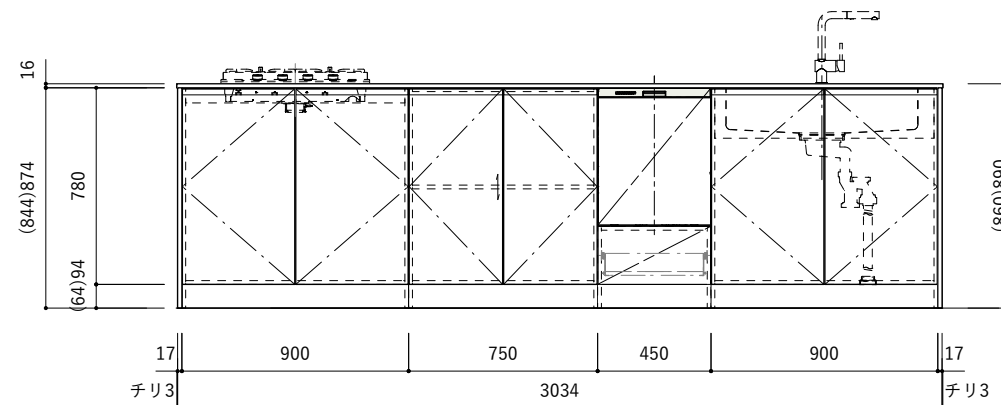

【断面図】

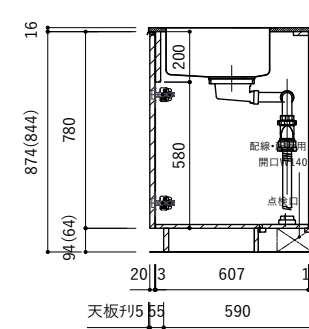

〈シンク〉

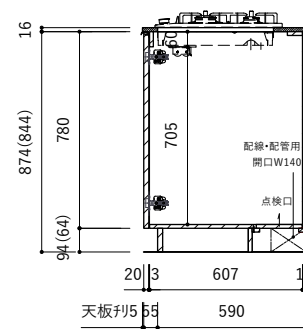

〈コンロ〉

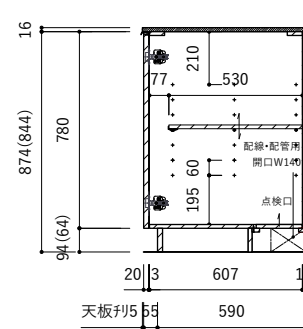

〈中央キャビネット〉

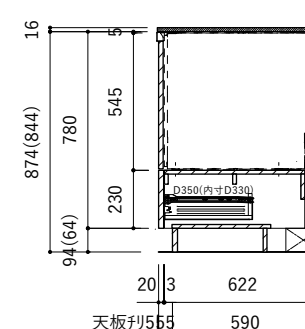

〈食洗機〉

【側面図】

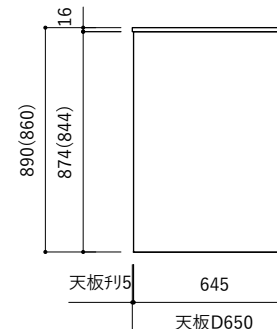

■仕様表

| No. | 名称 | 仕様 |
|-----|----------|-----------------------------------|
| 1 | 天板 | ステンレス バイブレーション仕上(※) |
| 2 | シンク | ステンレスシンク(※) |
| 3 | 面材 | メラミンポストフォーム扉 or メラスクープJ型(※) |
| 4 | キャビネット | パーティクルボード ホワイト |
| 5 | サイドパネル | メラミン化粧板 |
| 6 | 台輪 | メラミン化粧板 |
| 7 | 把手 | ステンレス バイブレーション仕上(※) |
| 8 | コンロフィルター | — |

※オプションを示す

■機器表

| No. | 名称 | 品番 |
|-----|--------|----------------|
| 1 | 水栓 | WEBページをご参照ください |
| 2 | コンロ・IH | WEBページをご参照ください |
| 3 | 浄水器 | WEBページをご参照ください |
| 4 | 食洗機 | KB-PT004-09 |

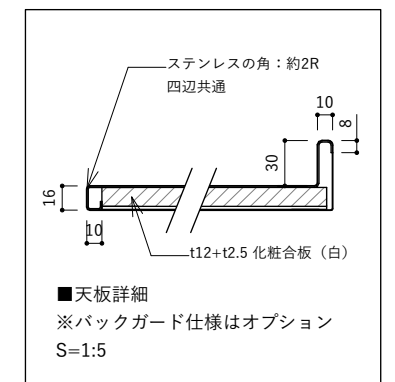
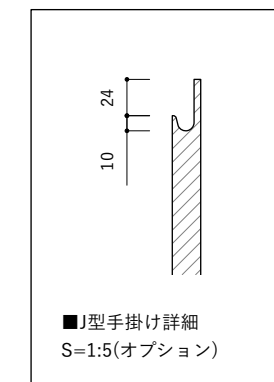

ご注意

- ※止水栓、コンセントやガス管は商品に含まれていません。
- 現場でご用意して接続してください。
- ※床暖房などの設置範囲にご注意ください。
- ※製品の寸法は交差があります。
- ※コンロを設置する場合、コンロ側に側面壁がある場合は、壁不燃または防熱板を使用してください。(消防法・火災予防条例に基づく処理をしてください。)
- ※キッチン側面に壁がある場合、巾木などの干渉にご注意ください。
- ※() 内寸法は天板高さH860mmの場合を示します。
- ※均等荷重は、引出しは30kg(食洗機下は20kg)、棚板は12kgです。

【平面図】

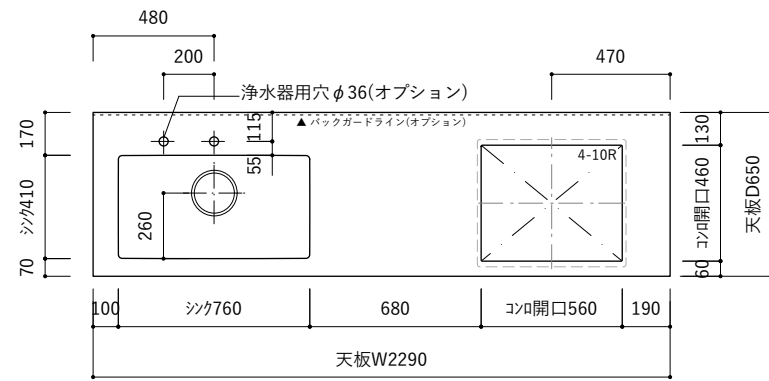

〈左シンク〉

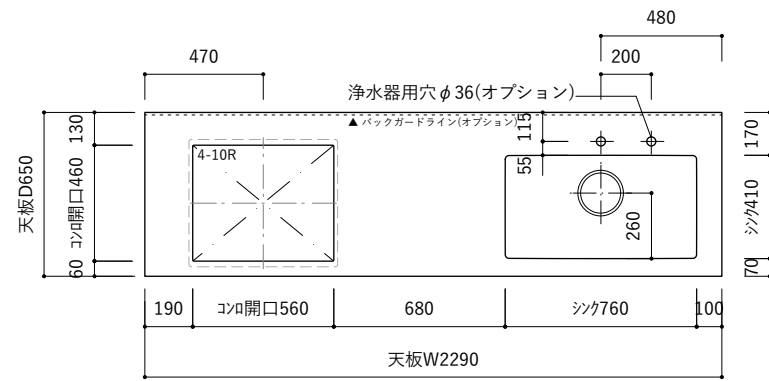

〈右シンク〉

【展開図】

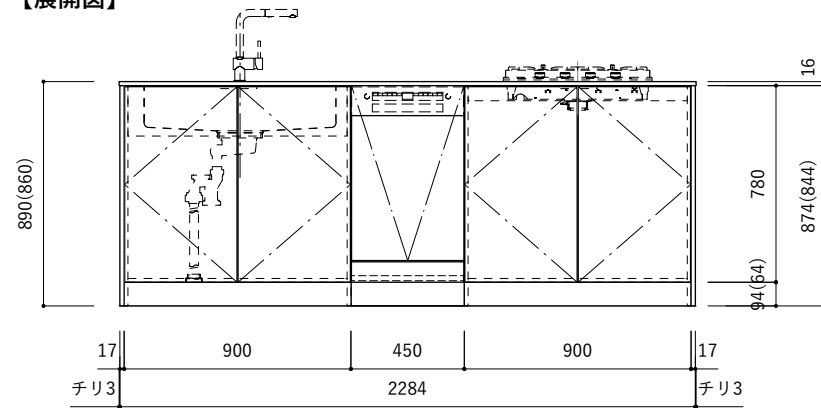

〈把手タイプ〉

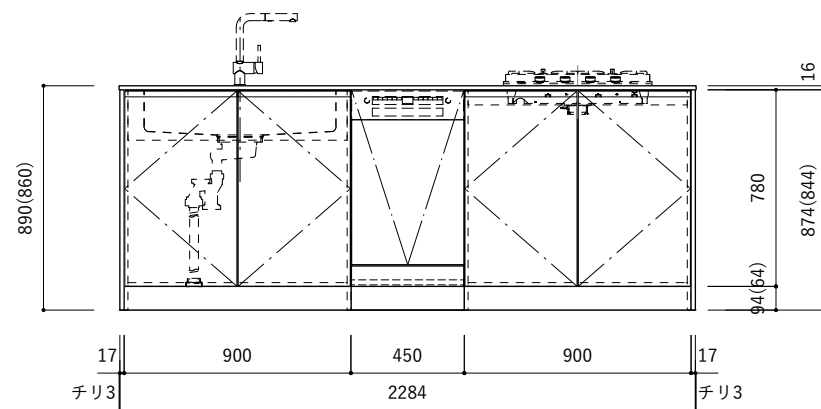
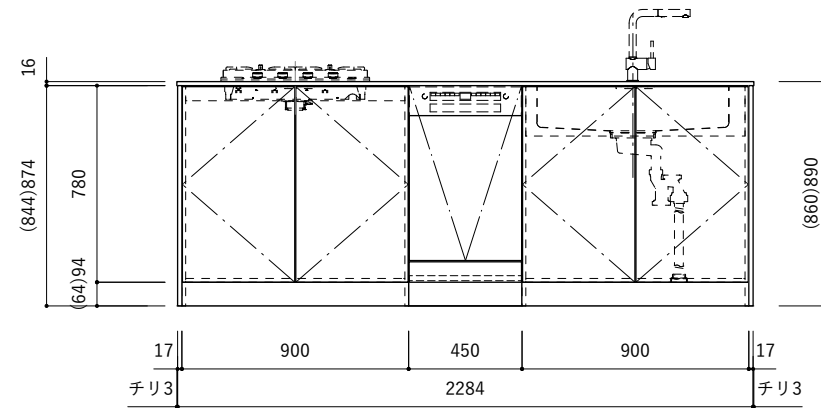

〈J手掛けタイプ〉

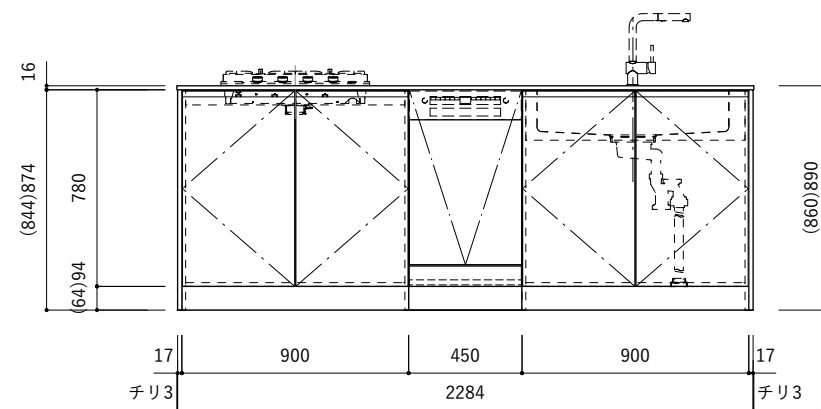

【断面図】

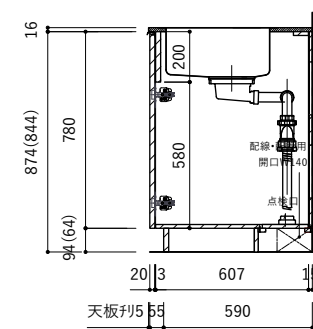

〈シンク〉

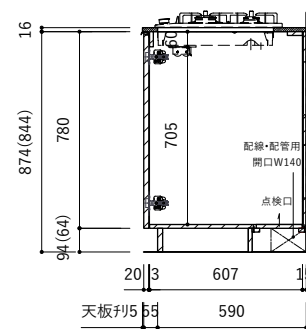

〈コンロ〉

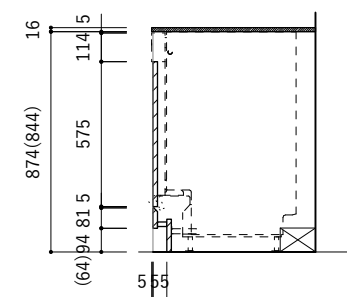

〈食洗機〉

【側面図】

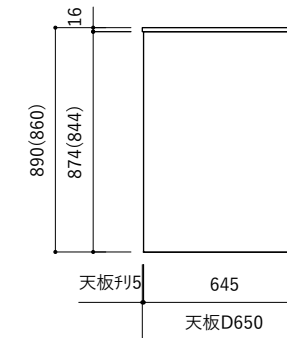

■仕様表

| No. | 名称 | 仕様 |
|-----|---------|-----------------------------------|
| 1 | 天板 | ステンレス バイブレーション仕上(※) |
| 2 | シンク | ステンレスシンク(※) |
| 3 | 面材 | メラミンポストフォーム扉 or メラスクープJ型(※) |
| 4 | キャビネット | パーティクルボード ホワイト |
| 5 | サイドパネル | メラミン化粧板 |
| 6 | 台輪 | メラミン化粧板 |
| 7 | 把手 | ステンレス バイブレーション仕上(※) |
| 8 | コンロフィラー | — |

※オプションを示す

■機器表

| No. | 名称 | 品番 |
|-----|--------|----------------|
| 1 | 水栓 | WEBページをご参照ください |
| 2 | コンロ・IH | WEBページをご参照ください |
| 3 | 浄水器 | WEBページをご参照ください |
| 4 | 食洗機 | KB-PT004-02/08 |

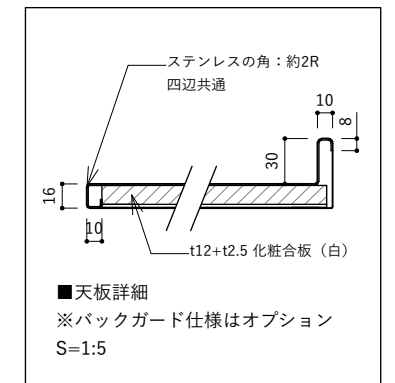
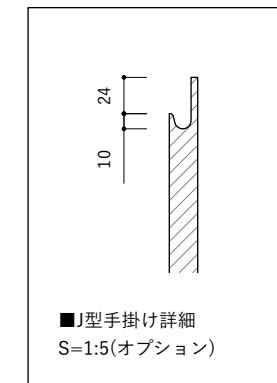

ご注意

- ※止水栓、コンセントやガス管は商品に含まれていません。
- 現場でご用意して接続してください。
- ※床暖房などの設置範囲にご注意ください。
- ※製品の寸法は交差があります。
- ※コンロを設置する場合、コンロ側に側面壁がある場合は、壁不燃または防熱板を使用してください。(消防法・火災予防条例に基づく処理をしてください。)
- ※キッチン側面に壁がある場合、巾木などの干渉にご注意ください。
- ※() 内寸法は天板高さH860mmの場合を示します。
- ※均等荷重は、引出しは30kg (食洗機下は20kg)、棚板は12kgです。

【平面図】

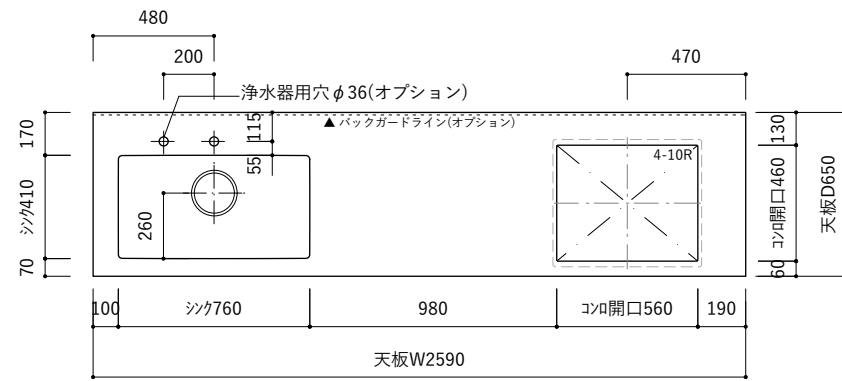

〈左シンク〉

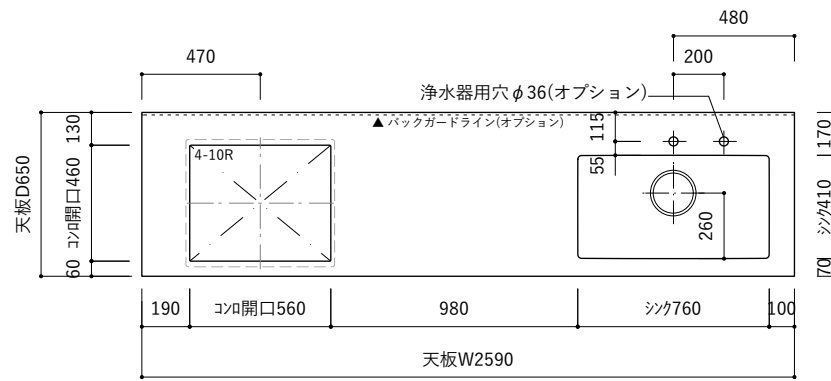

〈右シンク〉

【展開図】

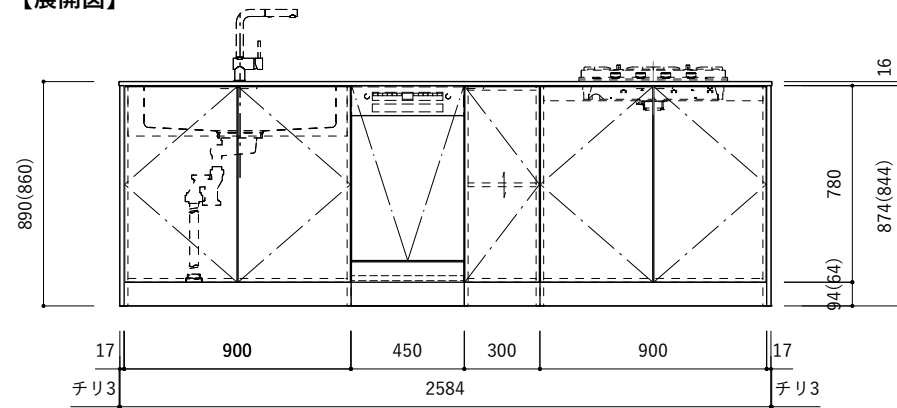

〈把手タイプ〉

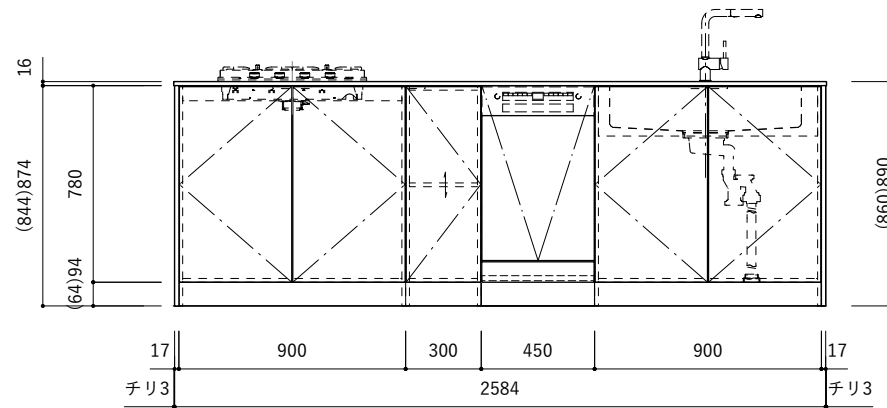

〈J手掛けタイプ〉

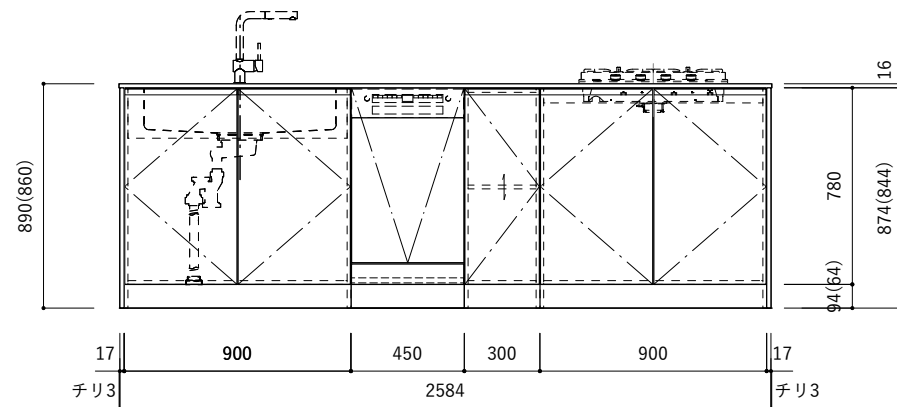

〈J手掛けタイプ〉

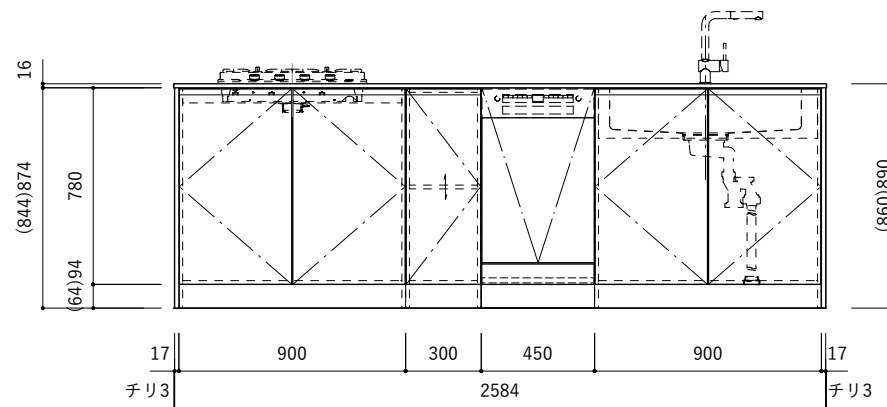

〈J手掛けタイプ〉

【断面図】

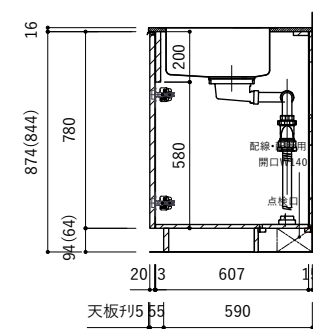

〈シンク〉

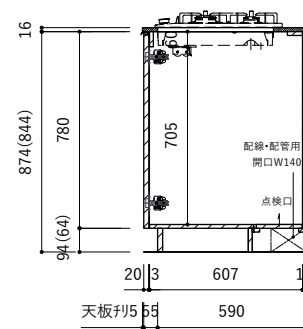

〈コンロ〉

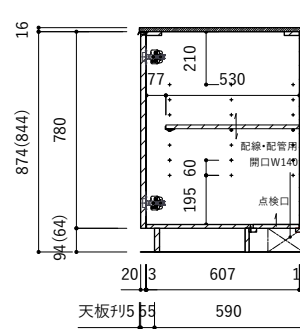

〈中央キャビネット〉

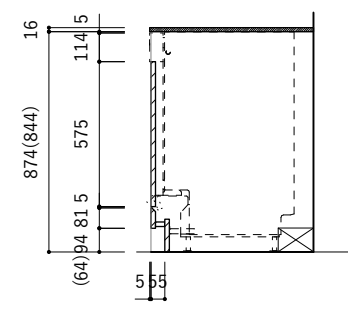

〈食洗機〉

【側面図】

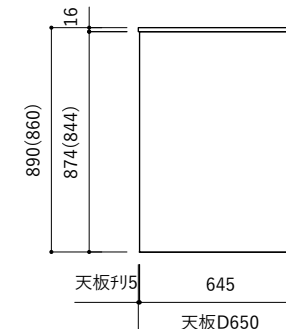

■仕様表

| No. | 名称 | 仕様 |
|-----|---------|-----------------------------------|
| 1 | 天板 | ステンレス バイブレーション仕上(※) |
| 2 | シンク | ステンレスシンク(※) |
| 3 | 面材 | メラミンポストフォーム扉 or メラスクープJ型(※) |
| 4 | キャビネット | パーティクルボード ホワイト |
| 5 | サイドパネル | メラミン化粧板 |
| 6 | 台輪 | メラミン化粧板 |
| 7 | 把手 | ステンレス バイブレーション仕上(※) |
| 8 | コンロフィラー | — |

※オプションを示す

■機器表

| No. | 名称 | 品番 |
|-----|--------|----------------|
| 1 | 水栓 | WEBページをご参照ください |
| 2 | コンロ・IH | WEBページをご参照ください |
| 3 | 浄水器 | WEBページをご参照ください |
| 4 | 食洗機 | KB-PT004-02/08 |

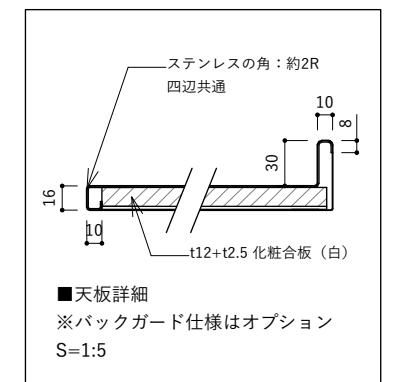
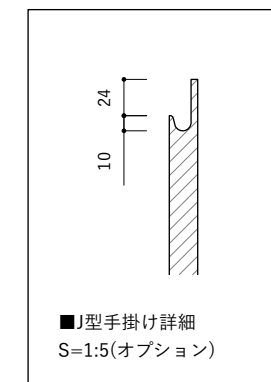

ご注意

- ※止水栓、コンセントやガス管は商品に含まれていません。
- 現場でご用意して接続してください。
- ※床暖房などの設置範囲にご注意ください。
- ※製品の寸法は交差があります。
- ※コンロを設置する場合、コンロ側に側面壁がある場合は、壁不燃または防熱板を使用してください。(消防法・火災予防条例に基づく処理をしてください。)
- ※キッチン側面に壁がある場合、巾木などの干渉にご注意ください。
- ※() 内寸法は天板高さH860mmの場合を示します。
- ※均等荷重は、引出しは30kg(食洗機下は20kg)、棚板は12kgです。

【平面図】

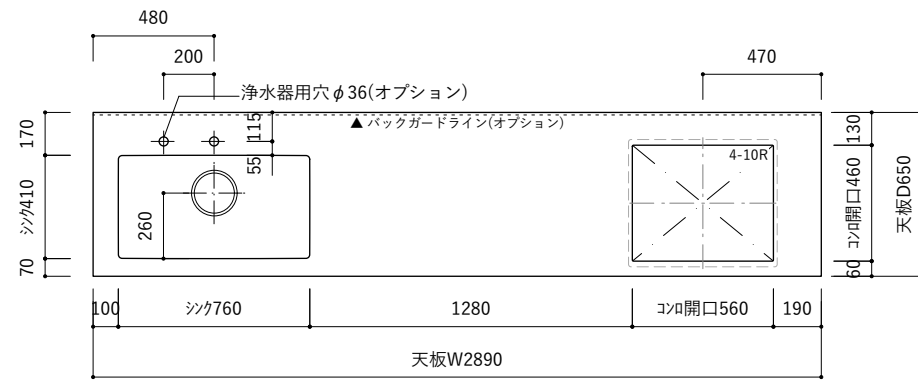

〈左シンク〉

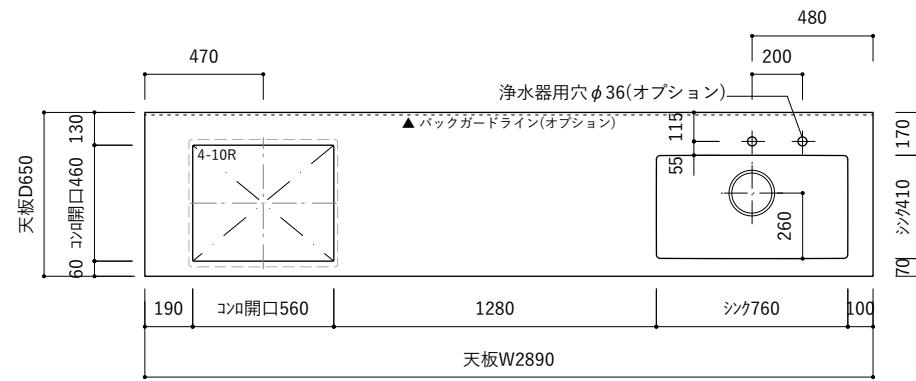

〈右シンク〉

【展開図】

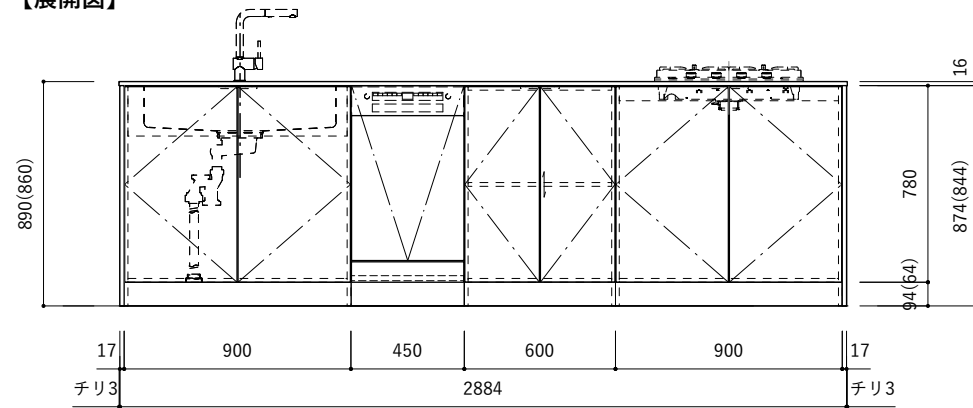

〈把手タイプ〉

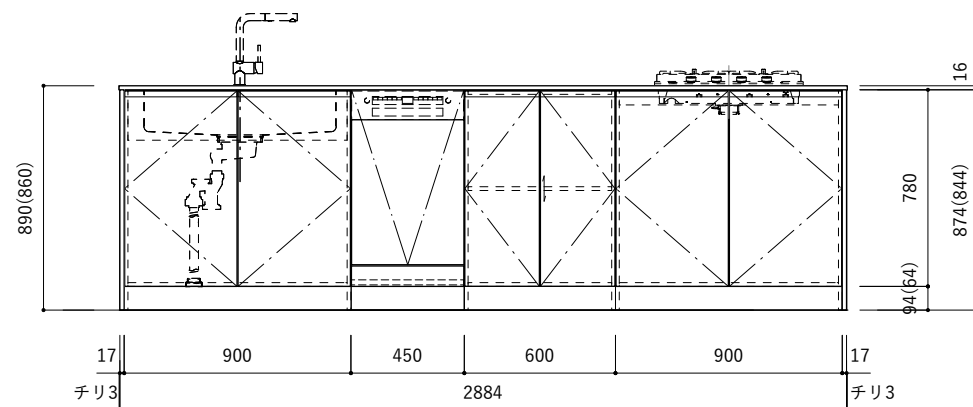
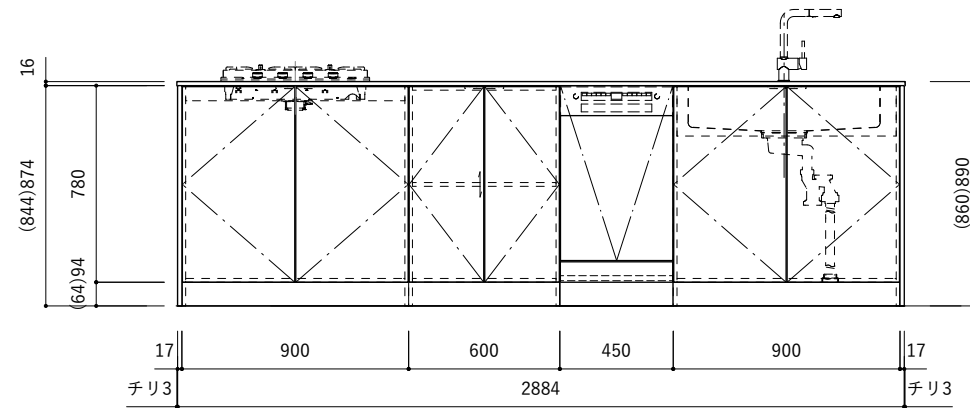

〈J手掛けタイプ〉

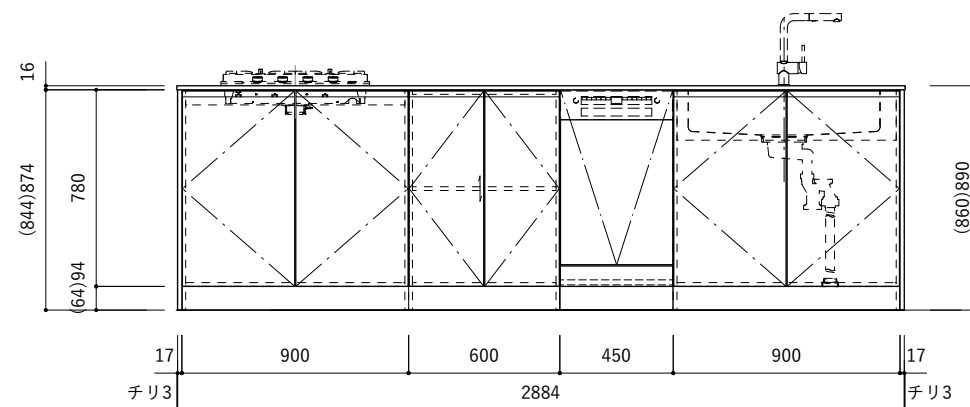

【断面図】

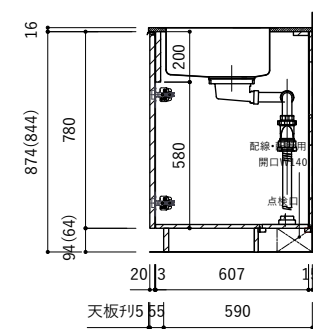

〈シンク〉

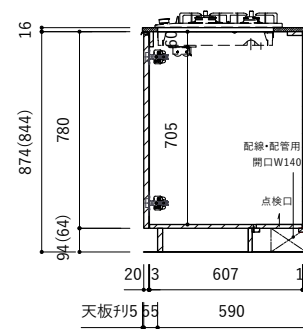

〈コンロ〉

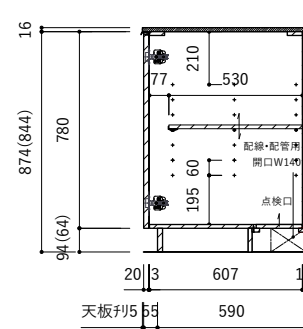

〈中央キャビネット〉

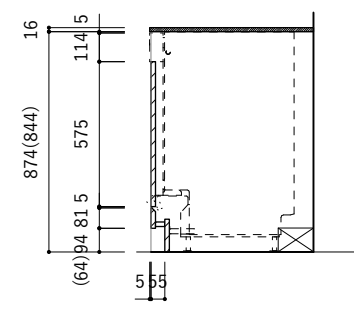

〈食洗機〉

【側面図】

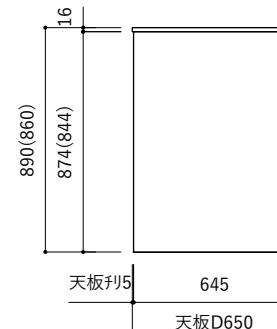

■仕様表

| No. | 名称 | 仕様 |
|-----|---------|-----------------------------------|
| 1 | 天板 | ステンレス バイブレーション仕上(※) |
| 2 | シンク | ステンレスシンク(※) |
| 3 | 面材 | メラミンポストフォーム扉 or メラスクープJ型(※) |
| 4 | キャビネット | パーティクルボード ホワイト |
| 5 | サイドパネル | メラミン化粧板 |
| 6 | 台輪 | メラミン化粧板 |
| 7 | 把手 | ステンレス バイブレーション仕上(※) |
| 8 | コンロフイラー | — |

※オプションを示す

■機器表

| No. | 名称 | 品番 |
|-----|--------|----------------|
| 1 | 水栓 | WEBページをご参照ください |
| 2 | コンロ・IH | WEBページをご参照ください |
| 3 | 浄水器 | WEBページをご参照ください |
| 4 | 食洗機 | KB-PT004-02/08 |

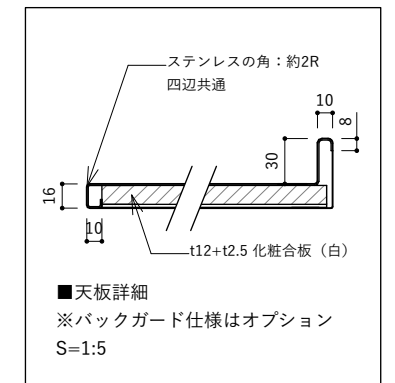
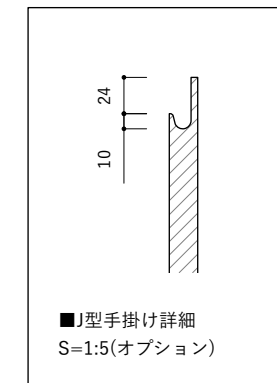

ご注意

※止水栓、コンセントやガス管は商品に含まれていません。

現場でご用意して接続してください。

※床暖房などの設置範囲にご注意ください。

※製品の寸法は交差があります。

※コンロを設置する場合、コンロ側に側面壁がある場合は、

壁不燃または防熱板を使用してください。

(消防法・火災予防条例に基づく処理をしてください。)

※キッチン側面に壁がある場合、巾木などの干渉にご注意ください。

※() 内寸法は天板高さH860mmの場合を示します。

※均等荷重は、引出しは30kg(食洗機下は20kg)、棚板は12kgです。

【平面図】

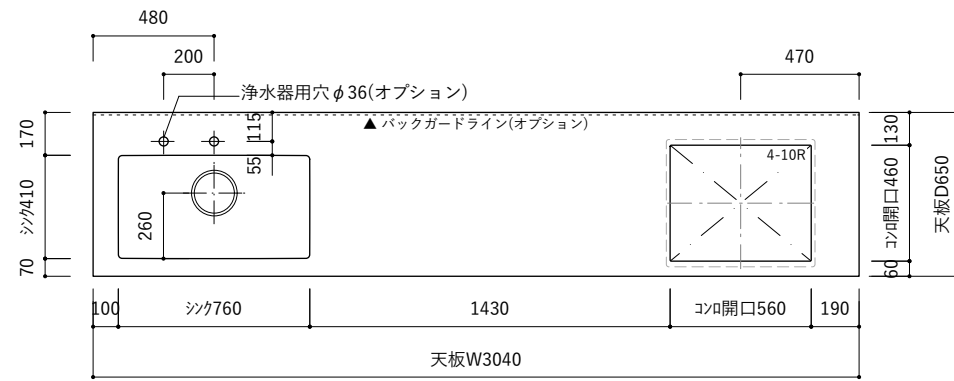

〈左シンク〉

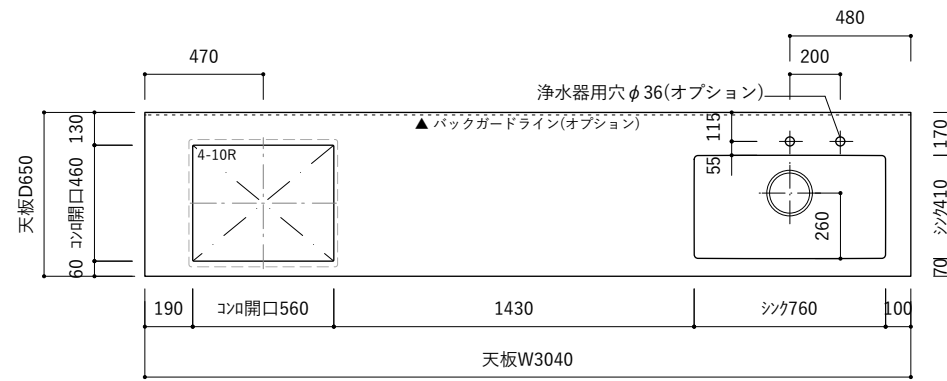

〈右シンク〉

【展開図】

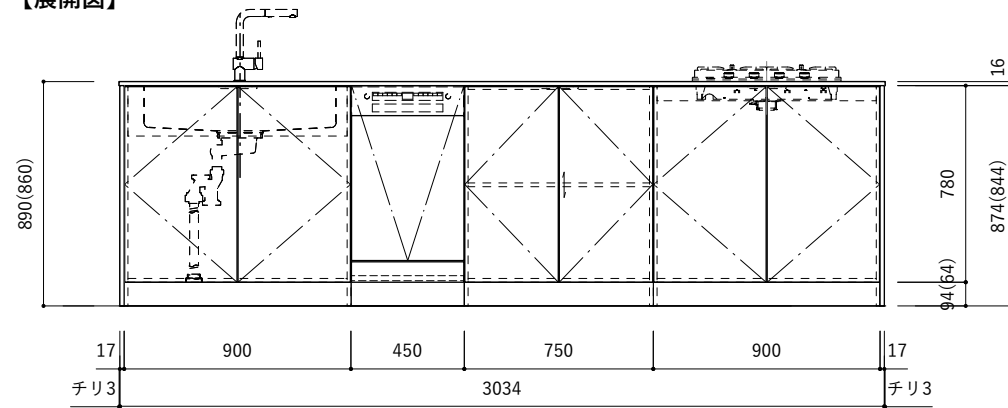

〈把手タイプ〉

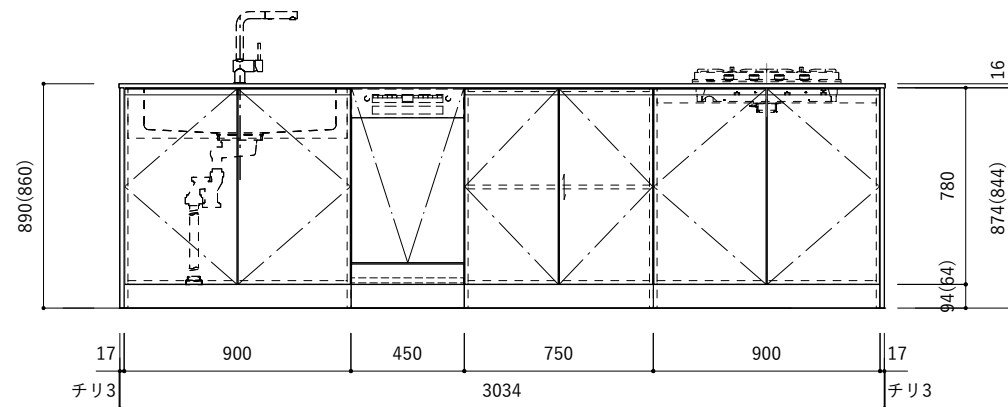
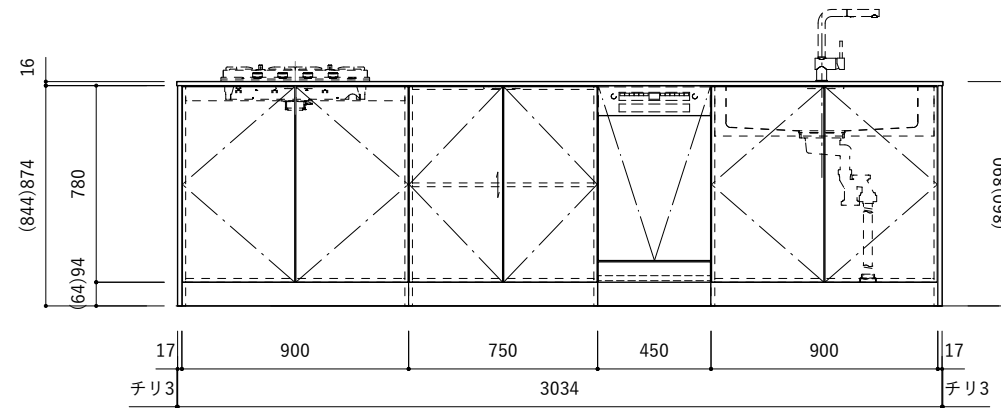

〈J手掛けタイプ〉

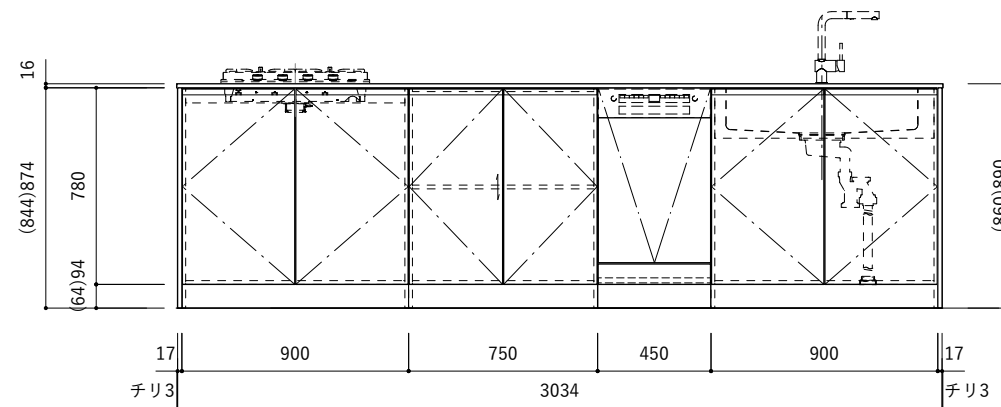

【断面図】

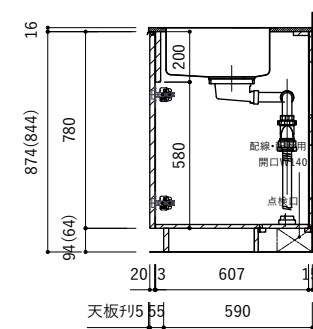

〈シンク〉

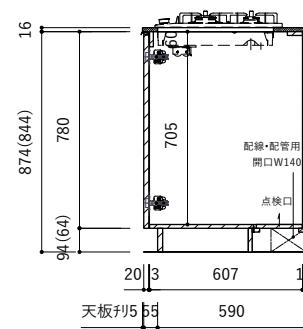

〈コンロ〉

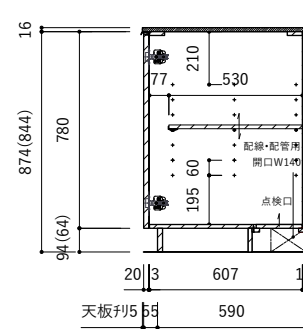

〈中央キャビネット〉

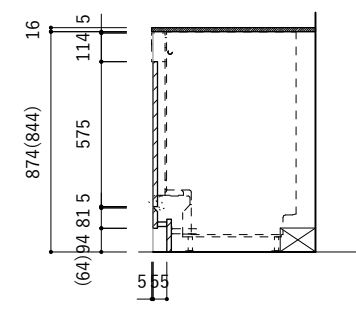

〈食洗機〉

【側面図】

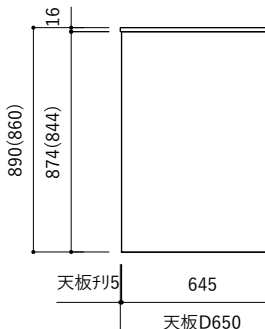

■仕様表

| No. | 名称 | 仕様 |
|-----|---------|-----------------------------------|
| 1 | 天板 | ステンレス バイブレーション仕上(※) |
| 2 | シンク | ステンレスシンク(※) |
| 3 | 面材 | メラミンポストフォーム扉 or メラスクープJ型(※) |
| 4 | キャビネット | パーティクルボード ホワイト |
| 5 | サイドパネル | メラミン化粧板 |
| 6 | 台輪 | メラミン化粧板 |
| 7 | 把手 | ステンレス バイブレーション仕上(※) |
| 8 | コンロフィラー | — |

※オプションを示す

■機器表

| No. | 名称 | 品番 |
|-----|--------|----------------|
| 1 | 水栓 | WEBページをご参照ください |
| 2 | コンロ・IH | WEBページをご参照ください |
| 3 | 浄水器 | WEBページをご参照ください |
| 4 | 食洗機 | KB-PT004-02/08 |

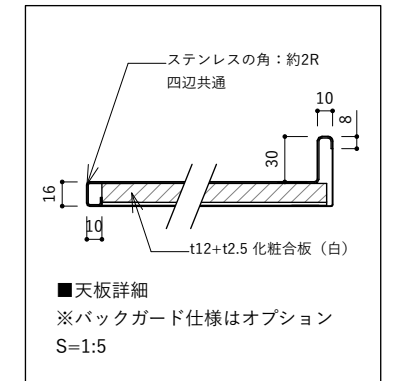
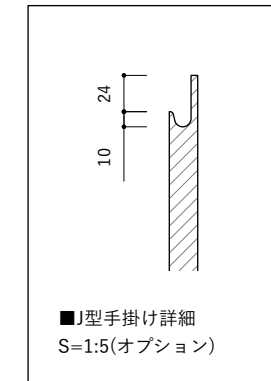

ご注意

- ※止水栓、コンセントやガス管は商品に含まれていません。
- 現場でご用意して接続してください。
- ※床暖房などの設置範囲にご注意ください。
- ※製品の寸法は交差があります。
- ※コンロを設置する場合、コンロ側に側面壁がある場合は、壁不燃または防熱板を使用してください。(消防法・火災予防条例に基づく処理をしてください。)
- ※キッチン側面に壁がある場合、巾木などの干渉にご注意ください。
- ※() 内寸法は天板高さH860mmの場合を示します。
- ※均等荷重は、引出しは30kg(食洗機下は20kg)、棚板は12kgです。